



<b>02.-</b>	<b>SECRETARIA</b>
<b>0205.-</b>	<b>ORDENANCES I REGLAMENTS</b>
<b>EXP.-</b>	<b>2750/02</b>
<b>TEMA.-</b>	<b>ORDENANÇA REGULADORA DE LA PUBLICITAT I INSTAL·LACIONS PUBLICITÀRIES.</b>

## **ORDENANÇA DE PUBLICITAT I INSTAL·LACIONS PUBLICITÀRIES**

### **TÍTOL I: DISPOSICIONS GENERALS**

Capítol I: Objecte i definicions

Capítol II: Règim de llicències

### **TÍTOL II: PUBLICITAT ESTÀTICA**

Capítol I: Sòl urbà

Secció I: Sobre espais lliures públics

Secció II: Sobre instal·lacions auxiliars de construcció

Subsecció I: Tanques d'obres

Subsecció II: Mitjans auxiliars de construcció

Subsecció III: Maquinària d'obra

Secció III: Sobre edificis

Subsecció I: Disposicions comunes

Subsecció II: Planta baixa

Subsecció III: Plantes pis

Subsecció IV: Coronament

Subsecció V: Terrats i cobertes

Subsecció VI: Mitgeres

Subsecció VII: Rètols a l'àmbit de protecció IV

Secció IV: Sobre espais lliures privats

Capítol II: Sòl urbanitzable i no urbanitzable

Capítol III: Usos excepcionals

Capítol IV: Disposicions generals

### **TÍTOL III: PUBLICITAT DINÀMICA**

### **TÍTOL IV: INFRACCIONS I SANCIONS**

Capítol I: Tipificació de les infraccions

Capítol II: Procediment sancionador

### **DISPOSICIONS DEROGATÒRIES**

### **DISPOSICIÓ TRANSITÒRIA**

### **ANNEXOS:**

1. Plànol dels àmbits de protecció
2. Rètols banderola homologats

## **TÍTOL I: DISPOSICIONS GENERALS**

### **Capítol I: Objecte i definicions**

#### **Article 1. Objecte**

Aquesta Ordenança té per objecte:

1. Regular les instal·lacions i activitats publicitàries, emplaçades o realitzades en el domini públic o visibles des del domini públic en el terme municipal de Castell-Platja d'Aro.
2. Protegir i fomentar el paisatge urbà per garantir a tots els habitants de la ciutat una adequada qualitat de vida.

#### **Article 2. Tipus de publicitat**

En aquesta Ordenança, els conceptes de publicitat tindran el significat següent:

1. Publicitat és la forma de comunicació duta a terme per persones físiques o jurídiques, públiques o privades, en l'exercici d'una activitat econòmica adreçada a promoure la contractació de béns o serveis i la difusió de missatges de naturalesa social, cultural, política o qualsevol altra.

Es distingeixen dos tipus d'activitat publicitària: estàtica i dinàmica.

2. Publicitat estàtica és aquella que se serveix d'un suport fix. Es distingeixen dos tipus de publicitat estàtica: identificació i propaganda.
  - a) Identificació, és tota expressió gràfica en un suport fix encaminada a difondre entre el públic la informació de l'existència d'una activitat en el mateix indret on es du a terme.
  - b) Propaganda és tota expressió gràfica en un suport fix encaminada a difondre entre el públic, marques, símbols o qualsevol tipus d'informació de productes i de serveis, amb la finalitat de promoure, de forma directa o indirecta, el consum, el coneixement o la contractació de béns mobles o immobles o de serveis.
3. Publicitat dinàmica és aquella feta mitjançant el contacte directe amb els possibles usuaris o clients i amb la utilització preferent, per posar-la en pràctica, de zones de domini públic, vies i espais lliures públics i zones privades de concurrència o d'ús públic. La publicitat dinàmica es pot fer amb els següents sistemes:
  - a) Repartiment domiciliari: és la distribució de material publicitari, en qualsevol tipus de suport material, directament als propietaris o als usuaris d'habitatges, oficines i despatxos, o mitjançant la introducció a les bústies individuals o a les porteries dels immobles.
  - b) Mitjançant l'ús de vehicles: és l'ús d'elements de promoció o publicitat situats en vehicles, estacionats o en circulació, i la difusió de missatges publicitaris pels mitjans audiovisuals que s'hi instal·lin, inclou també la modalitat anomenada "caravana publicitària", tant si es tracta de l'activitat principal com si és complementària.



- c) Oral: és la transmissió dels missatges de viva veu i, si escau, amb l'ajut de megafonia o d'altres mitjans auditius auxiliars, mitjançant el contacte directe entre el personal autoritzat i els possibles usuaris en zones de domini públic, vies i espais lliures públics i zones privades de concurrència o d'ús públic.
- d) Telemàtic: és l'enviament de missatges per telèfon, per fax, per correu electrònic o per qualsevol altre mitjà informàtic.
- e) Manual: és la difusió dels missatges mitjançant el repartiment en mà o la col·locació de material imprès per mitjà del contacte directe entre el personal autoritzat per repartir la publicitat i els receptors, amb caràcter gratuït, a les zones de domini públic, vies i espais lliures públics i zones privades de concurrència o d'ús públic.

### **Article 3. Definicions de suports de publicitat estàtica**

En aquesta Ordenança:

1. Un rètol és un suport on el missatge publicitari s'expressa mitjançant materials duradors i habitualment rígids. Els rètols situats perpendicularment al pla de la façana són del tipus banderola. Els adhesius són elements identificadors de gruix imperceptible autoadhesius.
2. Tendal és aquell element sortint respecte del pla de la façana que hi està adossat o bé està ancorat als forats arquitectònics. Es col·loca per protegir del sol o de la pluja, i està format per una estructura plegable revestida de lona o de teixits similars.
3. Marquesines són aquells elements sortints respecte del pla de la façana situats sobre forats de la planta baixa per protegir del sol o de la pluja, construïts amb estructura rígida i habitualment amb materials duradors i lleugers.
4. Una cartellera és l'element físic construït amb matèries consistents i duradores, de figura regular, dotat de marc, i destinat a la col·locació o projecció de cartells, imatges o adhesius.
5. Cartell és un suport de propaganda en el qual el missatge es materialitza mitjançant qualsevol sistema de reproducció gràfica sobre paper, cartolina, cartró o altres materials d'escassa consistència i durada, al qual cal un element físic per exposar-lo.
6. Banderes i pancartes són aquells suports publicitaris en els quals el missatge es materialitza sobre teixits o materials d'escassa consistència i durada. La dimensió màxima de les banderes és l'alçada i la de les pancartes, l'amplada.
7. Persiana és un tancament mòbil, plegable o enrotllable, de les obertures dels locals, instal·lat per dotar-los de major seguretat.

### **Article 4. Identificació**

1. Són exemples d'elements identificadors:

- a) Els missatges que indiquin la denominació social de persones físiques o jurídiques, el seu logotip o una activitat, sigui mercantil, industrial, professional o de serveis, exercida directament per aquestes persones a l'immoble on s'instal·li la identificació.
  - b) Els logotips o marques comercials no pròpies que corresponguin a l'únic producte objecte de l'activitat.
  - c) Les senyeres i escuts representatius de països, estats, estaments oficials, organismes públics, partits polítics, centres culturals i religiosos, clubs esportius, recreatius i organismes similars.
2. Els motius, figures, colors i formes dels diferents elements destinats a la identificació no han de produir efectes discordants o estranys en l'entorn on s'instal·lin.
3. La llicència municipal d'identificació serà vigent mentre existeixi l'element o l'activitat que es pretén identificar i no es produeixi una modificació de la normativa aplicable.

#### **Article 5. Propaganda**

1. Són exemples de propaganda:
  - a) Les pancartes, els cartells o imatges similars que faciliten informació per a la venda o lloguer de locals i d'habitatges.
  - b) Les mencions i reconeixements de patrocinis, llevat de les plaques o imatges similars autoritzades expressament per l'Administració amb caràcter permanent.
2. La llicència de propaganda sempre és per a un temps limitat.

#### **Article 6. Àmbits de protecció**

En l'exercici de les activitats de publicitat estàtica es preveuen diferents nivells de protecció que corresponen als àmbits grafats a l'annex I següent:

1. Àmbit I: Són les àrees urbanes a les quals s'aplica el nivell màxim de protecció. Comprèn l'àrea identificada amb "I" i els immobles inclosos en la Catalogació .....
2. Àmbit II. : Són les àrees identificades amb "II" (eixample intern, ciutat jardí, comerç d'eixample Castell d'Aro.)
3. Àmbit III. : Són les àrees identificades amb "III" (grans avingudes i zones comercials).

### **Capítol II: Règim de llicències**

#### **Article 7. Actes subjectes a llicència**

1. Les obres i activitats de publicitat estan subjectes a llicència municipal prèvia amb les excepcions que es deriven de la normativa vigent aplicable.



2. Les llicències de publicitat dinàmica es concedeixen per un termini determinat màxim de dos anys, i són renovables en les condicions que determini la legislació vigent. A la sol·licitud de renovació només cal adjuntar la documentació que hagi sofert alguna modificació en relació amb la que es va presentar per a l'atorgament de la llicència.
3. La publicitat dinàmica referida exclusivament al repartiment domiciliari estarà subjecte a un règim de comunicació prèvia, amb una antelació mínima de 8 dies.

### **Article 8. Naturalesa de les llicències**

Les llicències compreses a l'article anterior tenen el següent règim:

1. Quant a les seves instal·lacions:

- a. Seran permanents aquelles que per la seva naturalesa no permeten el desplaçament o desmuntatge i la seva naturalesa va lligada a una duració de llicència no determinada.
- b. Seran temporals les que no concorren en les circumstàncies del punt anterior.

2. Quant a la duració de la llicència poden ser:

- a. Temporals: són aquelles que s'atorguen per un període de temps determinat.
- b. Indefinides: són aquelles que no estan sotmeses a un període de temps determinat.

En ambdós casos les llicències estan sotmeses a revocació per raons d'interès públic o per modificació del planejament o les ordenances municipals.

### **Article 9. Contingut de la sol·licitud de llicència**

1. Les llicències s'hauran de formular en l'imprès oficial corresponent dirigit a l'Alcaldia i signat per l'interessat o per la persona que legalment el representi, amb les següents indicacions:
  - a) Dades de l'interessat. Quan es tracti d'una persona física: nom, cognoms, domicili, DNI i telèfon. Quan es tracti d'una persona jurídica: raó social, domicili, NIF i telèfon i, si s'escau, circumstàncies personals.
  - b) Dades del representant (s'han emplenar si qui firma actua en representació de l'interessat): nom i cognoms, domicili, DNI i telèfon i, si és necessari, circumstàncies personals.
  - c) Situació del lloc pel qual se sol·licita la llicència d'ús especial de la via pública amb indicació del nom del carrer i del número.
  - d) Duració de la llicència, data prevista d'inici i de finalització o bé d'un període de temps.
  - e) Superfície d'ocupació de la via pública que se sol·licita, indicant en un plànol o croquis a escala l'espai sol·licitat.
  - f) Les altres circumstàncies que, segons l'objecte de la llicència sol·licitada, s'estableixin en aquesta Ordenança o en l'imprès oficial.

- g) Lloc i data.
2. Llevat en els casos expressament exceptuats, les sol·licituds de la llicència es presentaran al Registre General de l'Ajuntament previ dipòsit de l'import de les taxes que neixen de l'ús, l'activitat o el servei sol·licitat.
  3. Les sol·licituds de llicència s'hauran d'acompanyar dels documents que, segons la naturalesa de la llicència, es determinin en aquesta Ordenança, i en la legislació vigent.

#### **Article 10. Assegurances i fiances**

1. Prèviament a la concessió de llicències, l'Ajuntament podrà exigir la formalització d'una assegurança de responsabilitat civil que cobreixi els danys a tercers que poguessin ocasionar-se, amb una durada que coincideixi amb l'activitat que es desenvoluparà, en els casos en què la naturalesa de l'ús així ho aconselli.
2. L'Administració també podrà exigir el dipòsit d'una fiança o un aval bancari que garanteixi el compliment de les obligacions esmentades en aquesta Ordenança i les de la llicència, i el pagament de la indemnització que correspongui a l'Ajuntament pels danys que, a conseqüència dels usos autoritzats, es puguin ocasionar en béns de domini públic, fins i tot en els arbres, encara que solament afectin el seu creixement natural o els produeixin un retard biològic.
3. La cancel·lació de la garantia s'efectuarà un cop s'hagi acabat l'activitat, s'hagin retirat completament tots els elements, i els serveis tècnics hagin comprovat la correcta execució de l'aprofitament. En el cas que hi puguin haver defectes ocults (rases, etc.) es determinarà un termini per garantir la supressió d'aquests possibles defectes.

#### **Article 11. Normes de general aplicació**

1. L'ocupació de la via pública ha de garantir un pas mínim per a vianants que s'establirà depenent del tipus de via, l'afluència de vianants i altres aspectes que incideixen en l'ús general de la via pública. En qualsevol cas, l'amplada mínima del pas haurà de ser d'1,5 metres.
2. La possible incidència negativa en la convivència ciutadana del sector, les molèsties i l'incompliment de condicions de llicències anteriors seran motiu per denegar una nova llicència municipal.
3. Les instal·lacions que vagin per sobre de la calçada hauran d'estar situades a una altura mínima de 5 metres.

#### **Article 12. Condicions generals d'atorgament de les llicències**

Els titulars de les llicències han de complir obligatòriament les condicions següents:



1. El titular de la llicència ha d'assumir totes les responsabilitats derivades per danys i perjudicis causats directament o indirectament a l'Ajuntament o a tercers, per l'obra, la instal·lació o el funcionament dels seus mitjans mecànics, dins o fora de la via pública.
2. La llicència es concedeix únicament per a allò que afecta la competència municipal, llevat el dret de propietat, i sense perjudici de tercers o l'obtenció d'autorització d'altres administracions si fos el cas. No podrà ser invocada per eliminar o disminuir responsabilitat civil o penal en què incorri el beneficiari en l'exercici de les seves activitats.
3. L'interessat haurà d'abonar les taxes per a l'obtenció de la llicència d'ocupació de via pública, mitjançant liquidació prèvia o la corresponent notificació prèvia que li serà adreçada.
4. La llicència haurà d'estar a disposició dels agents de l'autoritat municipal i dels serveis tècnics municipals. Les instruccions que es puguin dictar complementàries de les que figurin a la llicència orientades al compliment del seu contingut hauran de ser executades puntualment.
5. Per ocupar la calçada serà indispensable sol·licitar llicència a part, i en cas que calgui prohibir l'estacionament de vehicles, s'hauran de col·locar els senyals de prohibició amb tres dies d'antelació d'acord amb les indicacions que assenyalin els serveis tècnics municipals.
6. Extingida la llicència, el titular haurà de:
  - a) Posar fi a l'ús o ocupació.
  - b) Retirar les instal·lacions o els elements de la seva propietat situats a la via pública.
  - c) Reposar, o si fos el cas, reparar els elements de la via pública afectats directament o indirectament per l'ús autoritzat i restituir-los al seu estat inicial, i reparar, si s'escau, els danys causats, prèvia autorització municipal i sota la inspecció dels serveis tècnics municipals competents.
7. S'hauran de prendre totes les mesures de precaució, protecció, seguretat i senyalització que facin al cas, amb enllumenat a les hores nocturnes si fos necessari.
8. L'incompliment de les ordenances municipals vigents o de qualsevol de les condicions de la llicència, en provocaran la caducitat immediata amb independència d'aplicar les sancions pertinents.
9. La manca o defecte de reposició en els casos tant de terminació normal com de caducitat, o el defecte de reparació dels danys causats, habilitaran l'Ajuntament per actuar subsidiàriament per compte del titular de la llicència.

### **Article 13. Obligacions dels titulars de les llicències**

1. Els titulars de les llicències tenen l'obligació de mantenir les instal·lacions i suports en bon estat de conservació durant tot el temps de la seva vigència.
2. Els titulars de les llicències han d'haver fet el pagament de les exaccions fiscals que



corresponguin o la quantitat de reparació ambiental convinguda en el corresponent conveni de col·laboració per al foment del paisatge urbà, seguint la normativa específica que reguli els mitjans tècnics que utilitzin i disposar, quan escaigui, d'una pòlissa d'assegurances que cobreixi els possibles danys derivats de la col·locació i explotació dels elements i suports.

#### **Article 14. Instal·lacions i activitats en sòls o béns de domini públic municipal o fer-ne sense llicència**

Els usos i les activitats sense llicència sobre sòl d'ús o domini públic municipal seran impeditos per l'Ajuntament i correspondrà a l'autor la retirada del material o els elements utilitzats o instal·lats, i seran a càrrec de l'interessat les despeses ocasionades per l'actuació subsidiària de l'Ajuntament, a més de la imposició de les sancions que corresponguin i la reclamació, si s'escau, de la indemnització per danys i perjudicis.

#### **Article 15. Mesures correctores**

1. Els titulars de les llicències regulades en aquest títol resten obligats a adoptar les mesures correctores necessàries per tal d'evitar la brutícia en l'àmbit de protecció d'actuació publicitària.

2. Si és previsible que la publicitat dinàmica pot afectar de forma rellevant la neteja de les vies i dels espais públics, l'òrgan municipal competent pot condicionar l'atorgament de la llicència corresponent a la prestació d'una garantia per un import màxim de 6.010,12 euros.

3. Aquesta fiança es recuperarà un cop executada d'acord a les prescripcions de l'activitat publicitària per la qual es va constituir.

4. En el supòsit que es produeixin irregularitats en l'execució, l'import del perjudici causat s'afectarà a la fiança amb la quantia que consti a l'expedient que s'instrueixi.

## **TÍTOL II: PUBLICITAT ESTÀTICA**

### **Capítol I: Sòl urbà**

#### **Secció I: Sobre espais lliures públics**

#### **Article 16. Definicions**

En aquesta Ordenança:

1. Element estructural dels espais públics és aquell que defineix i ordena el territori o que regula la mobilitat. A títol enunciatiu s'enumeren: paviments, paraments, fanals, semàfors, senyalització, elements físics de protecció o delimitació del territori, tapes de registre, reixes i altres elements amb funcions similars.

2. Mobiliari urbà és aquell element de propietat municipal o instal·lat per un titular d'una concessió administrativa en el domini públic que serveix d'ornamentació i de



suport de serveis i activitats d'esplai i recreatives (papereres, fonts públiques i estanys, jocs infantils, jardineres, bancs, marquesines i elements de senyalització de parada de transport urbà, suports publicitaris, elements d'informació ciutadana, contenidors, escultures, aparcament de bicicletes i altres elements amb funcions similars).

3. Instal·lacions o elements de titularitat privada o pública no municipal d'ús privatiu del domini públic són aquells elements o construccions situats permanentment en els béns de domini públic municipal que transformen, alteren o exclouen la utilització de l'espai pels altres interessats (quioscs de diaris, casetes de l'ONCE, cabines de telèfons, bústies de correus, armaris i altres instal·lacions de serveis públics).

### **Article 17. Elements estructurals**

En els elements estructurals dels espais públics només es permet col·locar-hi:

1. Missatges d'identificació relacionats amb els serveis prestats i el fabricant de l'element.
2. Propaganda de temes culturals, festes populars o tradicionals de la ciutat i d'eleccions polítiques als fanals disposats per a aquest ús mitjançant banderes i pancartes instal·lades tal com estableix l'article 22.

### **Article 18. Mobiliari urbà**

En el mobiliari urbà dels espais públics només es permet col·locar-hi:

1. Missatges d'identificació relacionats amb els serveis prestats i el fabricant del mobiliari.
2. Propaganda en aquells elements que estiguin disposats per l'Ajuntament a aquest efecte.

### **Article 19. Instal·lacions o elements de titularitat privada o pública no municipal d'ús privatiu del domini**

En les instal·lacions privades d'ús privatiu:

1. Només es permeten missatges d'identificació en relació amb els serveis prestats.
2. No s'admet propaganda.

### **Article 20. Adequació a les normes**

1. Dels usos, les obres i les activitats privades que es portin a terme sobre béns, mobles o immobles, pertanyents al domini públic municipal, que requereixin l'autorització administrativa i la llicència d'obres per fer un ús especial o privatiu del domini públic se'n comprovarà l'adequació a les disposicions d'aquesta Ordenança a l'hora de tramitar-ne els expedients. Els serveis tècnics municipals que emetin l'informe de l'adequació del projecte al dret, verificaran, també, que es compleixin les determinacions d'aquesta Ordenança.



2. Els usos i les activitats privades no subjectes a llicència que es duguin a terme a la via pública en virtut de l'ús comú general poden ser objecte d'inspecció pels serveis municipals, i se n'ordenarà la cessació o la retirada quan l'Administració municipal consideri, raonadament, que afecten negativament el paisatge urbà.

### **Article 21. Activitats de publicitat a terrasses**

1. Els elements de les terrasses poden ser suport d'elements identificadors del local, en les condicions que s'assenyalen als apartats següents.

2. L'únic missatge de la identificació permès es la raó social de l'establiment, el concessionari o el nom comercial autoritzat. No s'admet la incorporació de marques ni codis de productes, ni cap altre tipus de publicitat. La identificació ha de ser impresa, esgrafiada o pintada directament sobre el para-sol o el mateix mobiliari.

- a) Als àmbits de protecció I i II només s'accepta la presència d'identificadors als respallers de les cadires. Aquesta identificació es podrà realitzar mitjançant folres de materials tèxtils i, en qualsevol cas, haurà de ser unitària per a tota la instal·lació.
- b) A l'àmbit de protecció III, es permet únicament, amb finalitat d'identificació, la utilització dels parasols i dels respallers de les cadires.

3. Es permet col·locar elements o pissarres d'informació amb unes dimensions màximes de 0,60 m d'amplada per 1,50 m d'alçada dins del perímetre autoritzat com a terrassa, en les condicions següents:

- a) Si la superfície d'ocupació concedida és superior a 70 metres quadrats, es permeten 2 elements
- b) Si la superfície d'ocupació és entre 20 i 70 metres quadrats, es permet 1 element.
- c) Si la superfície d'ocupació concedida és inferior a 20 metres quadrats no es permet cap element.

3. No es permet la propaganda en terrasses.

### **Article 22. Instal·lació de pancartes**

La instal·lació de les pancartes s'haurà d'acomodar a les disposicions següents:

1. La superfície de la pancarta haurà de tenir els forats suficients per poder disminuir l'efecte del vent.

2. La col·locació s'autoritzarà preferentment en pals verticals instal·lats i destinats exclusivament a aquest ús. En el cas que no hi hagi pals, se'n podrà autoritzar la col·locació sempre que no es pretenguin subjectar a ponts sobre els rius, arbres, fanals d'enllumenat públic, altres elements estructurals i a mobiliari urbà no específicament dissenyat per a aquest fi. També es podrà autoritzar quan l'element estructural sigui una façana amb balcó.

3. Per a la col·locació a què es refereix el punt 1 anterior s'hauran de seguir les següents regles:

a) L'altura mínima mesurada des de la part més baixa de la pancarta haurà de ser de 5 metres quan travessi la calçada i de 3 metres en voreres, passeigs i altres zones d'ús exclusiu de vianants.

b) Les pancartes s'hauran de col·locar de manera que no pertorbin la lliure circulació de vianants i vehicles ni puguin ocasionar danys a persones i a altres elements de la via pública.

4. Les pancartes hauran de ser retirades pels interessats el dia hàbil següent al que caduqui la llicència municipal. Si no ho fan seran retirades pels serveis municipals, i s'imputaran als responsables els costos corresponents mitjançant l'execució de la fiança dipositada prèviament, sense perjudici de la imposició de la sanció corresponent.

### **Article 23. Pintures, projeccions i altres efectes visuals**

Queden prohibides les projeccions, pintades i efectes visuals de qualsevol tipus sobre els elements del paisatge urbà, llevat de les que exigeixi la circulació o l'exercici d'altres competències municipals.

## **Secció II: Sobre instal·lacions auxiliars de construcció**

### **Article 24. Definició**

Les instal·lacions auxiliars de la construcció són aquells elements necessaris per tancar l'àmbit d'una obra, protegir les persones i coses de la via pública o facilitar els treballs de la construcció i que comporten un ús comú especial de la via pública. Només es permet col·locar elements publicitaris en els elements auxiliars de la construcció següents:

1. Protecció: tanques d'obra.
2. Mitjans auxiliars de construcció: bastides, ponts, ponts volats i elements similars, contenidors i sacs de runes.
3. Maquinària d'obra: grua torre, muntacàrregues i aparells elevadors similars.

### **Article 25. Mesures especials**

L'Ajuntament podrà exigir mesures especials en els casos següents:

1. Obres en edificis de singularitat arquitectònica o als encontorns.
2. Obres efectuades en edificis d'afluència pública o als encontorns.
3. Obres en les proximitats d'espais públics d'important concurrència o amb una singularitat urbanística.

## **Subsecció I: Tanques d'obres**

### **Article 26. Definició**

En aquesta Ordenança una tanca d'obra és una instal·lació temporal que delimita l'àmbit d'una obra de construcció destinada a la protecció de les obres per evitar l'accessibilitat i els accidents.

### **Article 27. Activitats d'identificació**

Els elements identificadors es poden col·locar sobre les tanques d'obra privada, a partir del moment de l'obtenció de la llicència d'obres i en les condicions que s'especifiquen seguidament:

1. La identificació haurà d'incloure el nom de l'empresa promotora, l'empresa constructora, l'empresa comercialitzadora i els facultatius, el número de la llicència municipal i les dates de l'inici i del final d'obra, en un mateix rètol. La identificació no podrà efectuar-se en una lona.
2. Les dimensions del rètol no poden excedir els 3 m d'amplada per 2 m d'alçada, i han d'ajustar-se a les restriccions de composició següents:
  - a) Ha d'estar situat per damunt la tanca reglamentària, sense sobresortir del seu pla, ni excedir l'alçada total de sis metres (compresos la tanca i el rètol).
  - b) La il·luminació, en cas que en tingui, s'ha de projectar o bé des de l'interior, o bé mitjançant punts de llum lineals, incorporats a la part superior de la cartellera o de la lona.
  - c) El rètol, la instal·lació i els suports i els elements complementaris, han de ser retirats en el moment d'acabament de l'obra o, en tot cas, quan caduqui la llicència d'obres.
3. Si la tanca està feta d'obra la identificació es pot fer pintada sempre que no ocupi més d'unatercera part de la superfície del tancament.

## **Article 28. Activitats de propaganda**

La propaganda en tanques de protecció d'obra privada, sols podrà ser autoritzada com a ús excepcional, d'acord amb el capítol III del títol II d'aquesta Ordenança.

## **Subsecció II: Mitjans auxiliars de construcció**

### **Article 29. Elements d'identificació**

Només es permeten elements d'identificació en bastides, ponts, ponts volats o elements similars, contenidors i sacs de runes, amb les condicions següents:

1. En bastides, ponts, ponts volats i elements similars la identificació haurà d'incloure l'empresa promotora, l'empresa constructora i els facultatius, el número de la llicència municipal i les dates de l'inici i del final d'obra, en un mateix rètol.
  - a) Només es permet la utilització de lones en les bastides i la identificació pot ser de dimensió lliure, inscriptible en un rectangle de 6 m<sup>2</sup> com a màxim.
  - b) Les dimensions del rètol no poden excedir els 3 m d'amplada per 2 m d'alçada, no pot sobresortir del pla de la instal·lació auxiliar ni excedir de la seva alçada total. No es permet il·luminació.
  - c) Es permet fer inscripcions d'identificació en els entornpeus.
2. En contenidors i sacs per a runes la identificació haurà d'incloure el nom comercial i el telèfon de l'empresa a què pertany el contenidor o que ha venut el sac.

### **Article 30. Activitats de propaganda**

La propaganda de qualsevol tipus als mitjans auxiliars de construcció dels edificis que s'estiguin construint, reformant o rehabilitant sols podrà ser autoritzada com a ús excepcional, d'acord amb el capítol III del títol II d'aquesta Ordenança.

### **Subsecció III: Maquinària d'obra.**

#### **Article 31. Activitats publicitàries permeses**

Només es permeten elements d'identificació en aparells d'elevació (grues torre, muntacàrregues), amb les següents condicions:

1. La identificació haurà d'incloure l'empresa propietària de la instal·lació i dades de la seva seu social en un únic rètol.
2. Les dimensions del rètol no poden excedir les de la secció de la maquinària, no pot sobresortir del pla de la instal·lació elevadora ni excedir de la seva alçària i amplada. No es permet il·luminació.

### **Secció III: Sobre edificis**

#### **Subsecció I: Disposicions comunes**

#### **Article 32. Definicions de les situacions per a la publicitat en edificis**

1. Façana són els paraments verticals i els elements arquitectònics de tancament d'un edifici que el planejament urbanístic preveu que quedin vistos.
2. Planta baixa d'una façana és la part de la seva superfície que tingui aquesta denominació d'acord amb les normes del Pla General.
  - a) Les façanes de les plantes soterrani que a causa del desnivell de les vies públiques o del terreny puguin quedar descobertes, o les façanes de planta semi-soterrada, s'han de sotmetre, en aquesta matèria a les mateixes disposicions de la planta baixa.
  - b) En les plantes baixes porticades, es considera planta baixa tot l'àmbit definit pel porxo, la façana de la planta i el sostre o parament interior.
3. La planta pis d'una façana és la part de la seva superfície corresponent a les plantes que estiguin edificades per sobre de la planta baixa, excepte la que tingui la consideració de sotacoberta. Les plantes entresol, àtics i sobreàtics són plantes pis.
4. Coronament d'una façana és el pla vertical format pel nivell superior dels últims buits arquitectònics i la cota màxima del pla de façana.
5. Terrat és la cobertura virtualment plana, terminal d'un edifici o construcció.
6. Coberta inclinada és la coberta terminal amb pendents, que no és mai transitable.
7. Mitgera és el parament vertical de tancament d'una edificació que no tingui la consideració de façana encara que la seva continuïtat s'interrompi, en part o totalment, per celoberts o patis de ventilació.

#### **Article 33. Definicions de les dimensions d'un rètol**

En aquesta Ordenança, les dimensions dels rètols es defineixen de la manera següent:

1. Alçària: és la màxima dimensió vertical.
2. Amplada : és la màxima dimensió horitzontal paral·lela a la façana.
3. Gruix: és la màxima dimensió perpendicular al pla definit per l'alçària i l'amplada.
4. Pel que fa als rètols tipus banderola, tendals i marquesines, el vol és la distància màxima entre el punt més exterior del rètol i la façana. Els conceptes d'alçària i gruix tindran el mateix significat que els punts anteriors.

#### **Article 34. Característiques generals dels rètols**

1. Amb la implantació dels rètols no es pot desfigurar ni desmerèixer la composició general de la façana i s'han de tenir en consideració també els rètols i altres elements ja existents.
2. Els rètols que indiquen els preus dels articles dels restaurants i restaurants bar s'han de col·locar a l'interior dels buits arquitectònics.
3. Només a l'àmbit de protecció III s'admet la col·locació d'un pictograma d'identificació sobre les persianes metàl·liques o altres sistemes de tancament dels locals de la planta baixa. Només es permet un pictograma d'identificació per persiana, i en cap cas s'han d'adossar els rètols a les reixes de tancament. Aquests elements no poden ultrapassar el 30% de la superfície del buit arquitectònic.
4. L'Ajuntament pot obligar a mantenir els rètols i elements decoratius que pel seu valor arquitectònic es consideren part de l'ornamentació de l'edifici i juntament amb elements de publicitat de les activitats que es desenvolupin al local.
5. No es permet la col·locació de rètols que afectin els elements d'especial interès arquitectònic dels edificis, de conformitat amb la normativa de protecció del patrimoni vigent.
6. Els rètols no poden ocupar l'espai destinat a instal·lar la placa de denominació de carrers i s'han de situar a una distància mínima de 20 cm.
7. En les zones qualificades com a ciutat jardí o amb tipologia de cases aïllades, adossades, aparellades o en filera, només s'admet un rètol en el perímetre de l'espai on es du a terme l'activitat.
8. Quan l'informe del tècnic municipal justifiqui que els aparells d'aire condicionat de la planta baixa no poden situar-se darrere del pla de la façana, el rètol podrà adequar-se al perfil de l'aparell.

#### **Article 35. Materials i colors**

Als àmbits de protecció I i II només es permet utilitzar els materials següents per a les instal·lacions publicitàries:



1. Fusta, ferro, alumini.
2. Bronze, coure, ferro corten o metalls similars.
3. Vidre o metacrilat transparent o glaçat.

Tots els elements o lletres col·locades sobre aquestes bases descrites, s'adaptaran als mateixos materials i al colors .....

### **Article 36. Il·luminació dels rètols**

1. El disseny del rètol ha d'incorporar el sistema d'il·luminació més adequat a les seves característiques, tenint en compte que el rètol i la seva llum artificial es consideren en aquesta normativa un sol element de disseny integrat. Les disposicions d'aquesta normativa quant a situació, mides, color i altres característiques dels rètols indicadors s'apliquen al conjunt resultant.

2. La llum projectada no ha de modificar els colors que l'element il·luminat, la façana o el seu entorn presenten a la llum del dia.

3. La il·luminació no ha d'introduir efectes estranys, com per exemple parpelleig, canvis de color, projeccions animades, etc., excepte les creus de les farmàcies.

4. Només es poden il·luminar els rètols de la planta baixa i del coronament dels edificis que estiguin permesos.

5. Als àmbits de protecció I i II es permeten els sistemes següents d'il·luminació dels rètols de la planta baixa:

- a) Els rètols formats per lletres retallades davant d'una base opaca poden il·luminar-se internament sempre que els fluorescents no siguin aparents des de l'exterior.
- b) Mitjançant una il·luminació adherida al rètol que faci llum rasant.
- c) Mitjançant un màxim de dos focus per rètol.
- d) A l'àmbit I els focus o sistemes d'il·luminació s'han d'ancorar als buits arquitectònics i no poden sobrepassar el pla de la façana.
- e) A l'àmbit II, el vol màxim permès del focus és de 40 cm.

6. El flux lluminós s'ha de dirigir sempre que sigui possible de dalt a baix, procurant que el raig lluminós incideixi exclusivament en la superfície a il·luminar.

7. Si s'utilitzen projectors hauran de ser preferentment asimètrics i hauran de disposar de reixes o paralúmens frontals o laterals si és necessari.

8. Els rètols s'hauran de dissenyar de forma que no enviïn la llum per sobre de l'horitzó, i si ho fan, que sigui mínima respecte al flux instal·lat (10% màxim).

9. Es prohibeix la utilització de canons de llum convencionals i làser dirigits cap al cel.

10. El flux màxim de llum per metre lineal serà de 3.000 lúmens i no podrà superar els 25 cd/m<sup>2</sup> per a rètols il·luminats amb projectors i 1.000 cd/m<sup>2</sup> per a rètols amb il·luminació directa.

11. Els rètols s'hauran d'apagar abans de les 12 de la nit i excepcionalment a l'hora de tancament oficial de l'establiment en el cas de discoteques, bars i instal·lacions de lleure.



### **Article 37. Il·luminació de façanes**

1. En aquesta Ordenança il·luminació és l'acció de destacar lluminosament la façana d'un edifici, ja sigui en la seva totalitat, ja sigui de manera fraccionada o parcial.
2. No s'acceptarà la il·luminació en planta baixa amb cap element que no formi part dels rètols indicadors que es puguin disposar segons les determinacions d'aquesta normativa.
3. Es prohibeix la il·luminació de les façanes dels edificis, llevat que ho justifiqui l'interès arquitectònic o històric de l'edifici.

### **Article 38. Publicitat en promocions immobiliàries**

1. Als àmbits de protecció I i II la publicitat de promoció immobiliària situada sobre edificis d'obra nova o rehabilitació total en curs de venda es podrà fer amb un únic cartell d'unes dimensions màximes de 1 metre d'amplada per 1 metre d'alçària.
2. Als àmbits de protecció III la publicitat de promoció immobiliària situada sobre edificis d'obra nova o rehabilitació total en curs de venda es podrà fer amb un únic cartell, bandera o pancarta d'una dimensió màxima de 6 metres quadrats.
3. El cartell podrà col·locar-se a partir de l'obtenció de la llicència d'obra amb la limitació màxima d'un any a partir del certificat final d'obra, llevat que s'acrediti inequívocament que no ha acabat la promoció.

### **Article 39. Instal·lació de banderes i pancartes als edificis**

En els àmbits I, II i III només es permet la instal·lació de banderes o pancartes que informin de l'existència d'una activitat cultural sense ànim de lucre en el mateix indret on es dugui a terme durant el temps de l'activitat. Els tècnics municipals determinaran les característiques de la instal·lació en funció de la catalogació de l'edifici i la seva configuració arquitectònica.

### **Subsecció II: Planta baixa**

#### **Article 40. Instal·lació de rètols identificadors als àmbits de protecció I i II**

Es permet la instal·lació de rètols identificadors a la planta baixa de les façanes en les condicions següents:

1. Dins dels buits arquitectònics amb les condicions següents:
  - a) El rètol no pot ocupar més del 20% de la superfície del forat.
  - b) La màxima alçària del rètol permesa és de 60 cm.
  - c) La forma del rètol ha de seguir el llenguatge morfològic del forat arquitectònic, en especial quan aquest forat presenti una imposta o element similar.



d) No han de quedar restringits, disminuïts ni perjudicats, la il·luminació, la ventilació, la seguretat contra incendis ni l'accés als locals, pel que fa a mesures funcionals mínimes requerides.

e) El rètol s'ha d'integrar completament en el buit arquitectònic adossat a la fusteria. El rètol s'ha de col·locar endarrerit un mínim de 10 cm del pla de la façana.

f) El disseny del rètol haurà d'incorporar el sistema d'il·luminació més adequat a les seves

característiques, tenint en compte que el rètol i la seva llum artificial es consideren en aquesta normativa un sol element de disseny integrat.

g) En les obertures d'accés comunes de l'edifici, només s'admetran plaques d'identificació en els brancals interiors del buit arquitectònic. Les plaques d'identificació hauran de ser d'un únic material, metall o vidre. No s'accepten repeticions de missatges.

2. Sobre pla de façana s'hi permet la col·locació de:

a) El rètol ha d'estar format per lletres, signes o línies retallades sense fons o en fons transparent, disposats en espais específicament projectats per situar rètols. El gruix del traç de les lletres, símbols o signes ha de ser com a màxim de 3 cm. El gruix del rètol, el suport i el sistema d'enllumenat pot ser com a màxim de 12 cm. Aquestes lletres no tindran una alçària superior a 12 cm. amb una ocupació màxima d'un terç de l'amplada de l'espai destinat a la seva ocupació.

b) Els rètols amb fons transparent poden col·locar-se sobre el pla de façana i en els laterals de l'obertura principal del local. Poden ser de mida variable, segons la composició de les obertures, d'un màxim de 60 cm x 60 cm i una separació de l'obertura mínima de 20 cm.

c) Les decoracions i elements existents catalogats o d'interès arquitectònic destinats a la col·locació de rètols, es tractaran de forma específica per recuperar la seva imatge.

3. Sortint de la façana no es permet col·locar rètols banderola amb excepció dels homologats que consten a l'annex 2 i sempre que no distorsionin la composició i els elements singulars de l'edifici.

A l'àmbit de protecció II s'accepta un rètol banderola per local i pla de façana a les entitats financeres que disposin de caixer automàtic.

4. A l'àmbit de protecció I només es permet un sol rètol per local. A l'àmbit de protecció II es permet un rètol dins de cada buit arquitectònic i un rètol al pla de façana.

5. Les persianes han de ser calades excepte en aquells locals que es justifiqui una especial protecció. No s'hi admet publicitat.

6. A les plantes porticades els preceptes anteriors seran d'aplicació a la façana interior.

#### **Article 41. Instal·lació de rètols identificadors a l'àmbit de protecció III**

Es permet la instal·lació de rètols identificadors a la planta baixa de les façanes amb les condicions següents:

1. Dins dels buits arquitectònics amb les condicions següents:

a) No han de quedar restringits, disminuïts ni perjudicats, la il·luminació, la ventilació, la seguretat contra incendis ni l'accés als locals, pel que fa a mesures funcionals mínimes requerides.

b) El disseny del rètol haurà d'incorporar el sistema d'il·luminació més adequat a les seves

característiques, tenint en compte que el rètol i la seva llum artificial es consideren en aquesta normativa un sol element de disseny integrat i mai dos elements independents.

2. En espais expressament destinats a aquest fi: en un local comercial aquests rètols només poden coexistir amb els adhesius situats dins dels buits arquitectònics.

3. Sobre pla de façana s'hi permet la col·locació de:

a) Un sol rètol per damunt de la llinda de les obertures i limitat pels brancals dels buits, que s'haurà de situar per sota del forjat que hi ha sobre la planta baixa. Les dimensions màximes permeses seran: 60 cm d'alçària i 12 cm de gruix. En un local comercial aquests rètols només poden coexistir amb els adhesius situats dins dels buits arquitectònics.

b) Es poden unificar els rètols d'un mateix pla de façana descrits en el punt anterior sempre que la distància entre les obertures sigui igual o inferior a 60 cm.

c) També s'admet un rètol per façana situat en els paraments contigus als buits arquitectònics, sense ultrapassar en alçària la del límit del buit o l'arrencada de l'arca si n'hi hagués. Haurà de constar de lletres, signes o línies retallades amb fons o sense, i que no podrà excedir un gruix de més de 12 cm., incloent-hi el suport i el sistema d'enllumenat. El rètol pot ser de mida variable, segons la composició de les obertures, amb un màxim de 120 cm x 120 cm, una separació de l'obertura mínima de 60 cm i una separació de la cantonada de 80 cm.

d) En els edificis en què la totalitat de la planta baixa està configurada per un buit arquitectònic continu, no es poden col·locar rètols sobre el pla de façana, sinó dins el buit.

4. Sortint de la façana es permet un únic rètol banderola per local i façana comercial en les condicions següents:

a) Un vol màxim de 60 cm sempre que quedi a 60 cm de la vorada.

b) La superfície màxima del rètol no serà superior als 0,30 m<sup>2</sup>.

c) Un gruix màxim de 12 cm.

d) La part inferior ha d'estar com a mínim a una altura de 2,40 metres sobre la vorera i la part superior no pot sobresortir de l'alçària de la planta baixa. Quan el rètol estigui situat sota un cos arquitectònic sortint, la distància entre ells ha de ser com a mínim igual a l'alçària del rètol.

e) No es permet l'emplaçament en els vèrtexs dels angles que formen els plans de la façana, ni a una distància com a mínim de 50 cm.

5. A les plantes porticades els preceptes anteriors seran d'aplicació a la façana interior.

#### **Article 42. Propaganda**

És prohibida la instal·lació de propaganda a la planta baixa de les façanes dels àmbits de protecció I, II i III, llevat de rètols que anunciïn la venda o el lloguer dels locals situats al mateix edifici, en les condicions següents:



- a) S'admet un únic rètol per façana.
- b) La dimensió màxima del rètol ha de ser de 100 cm x 70 cm.
- c) El rètol s'ha de col·locar dins els buits arquitectònics del local.
- d) En el missatge no hi pot constar més informació que el logotip de l'agència, l'objecte de l'anunci i el telèfon de contacte.
- e) La permanència del rètol no pot excedir el període d'un any, si no és que s'acredita inequívocament que no s'ha produït la venda o el lloguer del local.
- f) No estan subjectes a llicència municipal.

#### **Article 43. Tendals**

1. S'admet la instal·lació de tendals als àmbits de protecció I, II i III en les condicions següents:

- a) Els tendals s'han de col·locar dins dels buits arquitectònics o en el marc perimetral del buit d'una amplada màxima de 20 cm.
- b) Els tendals corresponents a les obertures d'un establiment no es poden unificar.
- c) Han de ser rectangulars i no han de tenir ni laterals ni serrells.
- d) Les barres tensores i altres elements de la instal·lació s'han de situar a una alçària mínima sobre el nivell de la vorera de 2,40 m, sense que cap punt del tendal o les bambolines, s'alcin a menys de 2,20 m. El seu sortint o volada des del pla de la façana ha de ser inferior en 60 cm de l'amplada de la vorera, amb una volada màxima de 3 m.
- e) El tendal pot exhibir l'element identificador de l'establiment pintat sobre la tela i en una sola posició, i pot ocupar un màxim d'un 25% de la superfície.

2. Als àmbits de protecció I i II, a més de complir les prescripcions del punt 1 anterior:

- a) Només es permeten si els locals donen a un espai públic d'amplada superior a 10 metres.
- b) Han de ser de teixit de color cru.
- c) No han de tenir bambolines.
- d) El tendal pot exhibir l'element identificador de l'establiment pintat sobre la tela i en una sola posició, i pot ocupar una alçària màxima de 30 cm.

#### **Article 44. Marquesines**

1. Als àmbits de protecció I i II no s'hi permet la col·locació de marquesines.

2. A l'àmbit de protecció III s'admeten marquesines dins de les obertures i no es poden unificar, amb les següents condicions:

- a) S'ha de col·locar a una alçària mínima sobre el nivell de la vorera de 2.50 m.
- b) El vol màxim ha de ser menor de les dimensions següents: 1/25 de l'amplada del vial i 1/10 de l'amplada de la vorera.
- c) No es poden col·locar en carrers més estrets de 6 metres.
- d) L'alçària màxima de la marquesina ha de ser de 20 cm.
- e) El rètol s'ha de situar al frontal de la marquesina, o al damunt. Si són lletres o signes retallats sense fons poden tenir un alçària de 40 cm. Si són lletres o signes pintats o encunyats al frontal poden tenir una alçària màxima de 20 cm.

#### **Subsecció III: Plantes pis**

#### **Article 45. Instal·lació d'elements identificadors a l'àmbit de protecció I**

No s'admet la instal·lació d'elements identificadors en les plantes pis de les façanes dels edificis.

#### **Article 46. Instal·lació d'elements identificadors a l'àmbit de protecció II**

Excepcionalment es permet la instal·lació d'adhesius quan la composició arquitectònica de l'edifici ho permeti, en les condicions següents:

- a) L' adhesiu es col·locarà darrere dels vidres de tancament de finestres o balcons.
- b) El missatge ha d'estar format per pictogrames, abreviatures o signes de l'entitat que desenvolupa l'activitat.
- c) No pot tenir il·luminació.

#### **Article 47. Instal·lació d'elements identificadors a l'àmbit de protecció III**

Només es permet la instal·lació d'adhesius a les plantes pis de les façanes dins els buits arquitectònics de finestres o balcons, en les condicions següents:

- a) L'adhesiu no pot tenir fons opac.
- b) L'adhesiu s'ha de col·locar darrere el vidre de tancament del forat arquitectònic.
- c) La part ocupada per l'adhesiu no ha d'excedir el 10% de la superfície del buit arquitectònic.
- d) L'adhesiu no pot tenir il·luminació.

#### **Article 48. Propaganda**

S'admet la instal·lació de propaganda a les plantes pis que anunciïn la venda o lloguer de pisos o locals situats en el mateix edifici, en les condicions següents:

- a) La instal·lació d'un únic rètol per habitatge o unitat de local.
- b) La dimensió màxima del rètol serà de 100 cm x 70 cm.
- c) S'haurà de situar a les baranes dels balcons i balconades o a les finestres corresponents al pis o local de què es tracti.
- d) En el missatge no hi pot constar altra informació que la identificació del venedor, l'objecte de l'anunci i el telèfon de contacte.
- e) La permanència del rètol no pot excedir el període d'un any, si no és que s'acredita inequívocament que no s'ha produït la venda o el lloguer anunciats.
- f) No estan subjectes a llicència municipal.

#### **Subsecció IV: Coronament**

##### **Article 49. Rètols identificadors**

1. Als àmbits de protecció I i II no s'admet la instal·lació de rètols identificadors al coronament dels edificis llevat que el rètol sigui un element ornamental de l'edifici.



2. A l'àmbit de protecció III s'admet la instal·lació, en el coronament d'edificis, d'un rètol d'identificació per façana corresponent a l'entitat que desenvolupi la seva activitat en l'edifici, que ocupi almenys la meitat del seu sostre i que disposi de la corresponent autorització de la propietat de l'immoble.

La instal·lació de rètols d'identificació haurà de complir les condicions següents:

- a) Que el missatge identificador no es repeteixi en cap planta pis.
- b) Que el rètol estigui format per un sol rengle de lletres o signes corporis retallats sense fons, ancorats d'un en un al pla de façana. El projecte ha de detallar els elements estructurals de suport i justificar la solidesa i la seguretat del conjunt, en especial davant l'acció del vent.
- c) Que ocupi un màxim del 50% de l'espai opac del coronament. Que l'alçària màxima de les lletres o signes sigui d'un metre.
- d) Que el rètol no ocultï els elements arquitectònics i decoratius ni els perfils de coberta.

S'exceptuen del precepte anterior els immobles situats a les zones qualificades com a ciutat jardí o amb tipologia de cases aïllades, adossades o en filera, en les quals només s'admet un rètol en el perímetre de l'espai on es du a terme l'activitat.

#### **Article 50. Propaganda**

No s'admet propaganda al coronament dels edificis.

#### **Subsecció V: Terrats i cobertes**

##### **Article 51. Publicitat**

1. No s'admet la instal·lació de rètols identificadors als terrats ni a les cobertes dels edificis.

2. No s'admet propaganda als terrats ni a les cobertes dels edificis.

#### **Subsecció VI: Mitgeres**

##### **Article 52. Propaganda**

No s'admet la propaganda en parets mitgeres dels edificis.

##### **Article 53. Publicitat amb cartelleres en mitgeres**

No s'admet la publicitat amb cartelleres en parets mitgeres dels edificis.

#### **Secció IV: Sobre espais lliures privats**

##### **Article .54. Definicions**

En aquesta Ordenança, espai lliure privat és tota porció privada contínua o discontinua de sòl urbà.

### **Article 55. Elements d'identificació**

1. Es permet la identificació de les activitats, serveis, horaris, titularitat i qualsevol altra informació imprescindible per al correcte funcionament o senyalització de l'espai. La identificació es pot fer al perímetre del solar on s'ubica l'activitat o bé a l'interior de l'espai lliure amb les següents condicions:

- a) A l'àmbit de protecció I no es permet la col·locació de cap element d'identificació.
- b) A l'àmbit de protecció II l'element identificador només es pot col·locar al perímetre de l'espai on es du a terme l'activitat. Es permet la instal·lació d'un rètol que no podrà sobrepassar l'altura de la tanca i haurà de tenir unes dimensions màximes de 60 cm x 60 cm.
- c) En les zones qualificades com a ciutat jardí o amb tipologia de cases aïllades, adossades o en filera, només s'admet la col·locació d'un rètol en el perímetre de l'espai on es du a terme l'activitat.  
L'alçària màxima del rètol permesa respecte al nivell de la via pública és de 2 metres i la superfície del rètol no pot ser superior a 1 metre quadrat. L'indicador s'ha de col·locar a les zones d'accés i mantenir l'estètica de la tanca.
- d) A la resta de les zones s'admet la col·locació d'un element identificador d'activitats al perímetre o a l'interior dels espais lliures. No hi pot haver reiteració d'identificadors al perímetre ni a l'interior de l'espai lliure. La col·locació de l'element identificador al perímetre s'ha de fer amb les condicions establertes al punt anterior. A l'interior, les dimensions màximes han de ser les d'un paral·lelepípede de 2 x 2 metres de base i 9 metres d'alçària.

### **Article 56. Propaganda**

No s'admet la propaganda en els espais lliures privats.

## **Capítol II: Sòl urbanitzable i no urbanitzable**

### **Article 57. Elements d'identificació**

1. Es permet la identificació de les activitats, serveis, horaris, titularitat i qualsevol altra informació imprescindible per al correcte funcionament o senyalització de l'espai. L'element d'identificació es pot col·locar a les construccions, al perímetre de l'espai on es du a terme l'activitat o bé a l'interior de l'espai lliure.
2. S'admet la instal·lació d'un rètol en el perímetre de l'espai on es du a terme l'activitat. L'alçària màxima del rètol permesa és de 2 metres i la superfície del rètol no pot ser superior a 1 metre quadrat. El rètol s'ha de col·locar a les zones d'accés i ha de mantenir l'estètica de la tanca.
3. A l'interior les dimensions màximes de l'element identificador han de ser les d'un paral·lelepípede d'1 x 1 metres de base i 4 metres d'alçària.
4. Es prohibeix posar més d'un element identificador al perímetre i a l'interior de l'espai lliure.

### **Article 58. Propaganda**

No s'admet la propaganda en el sòl urbanitzable i no urbanitzable.

### **Capítol III: Usos excepcionals**

#### **Article 59. Convenis de col·laboració**

1. En les obres d'arranjament de façana o de rehabilitació integral d'edificis que requereixin la instal·lació de bastides, es podran col·locar anuncis publicitaris en lones i es regularà mitjançant un conveni de col·laboració. El procediment d'atorgament o denegació podrà tenir un acabament convencional, d'acord amb l'article 88 de la Llei de procediment administratiu comú i el RD, de 5 d'agost de 1994, que regula el procediment d'atorgament d'autoritzacions.

2. L'ús excepcional del paisatge urbà, mitjançant propaganda en elements del domini públic, podrà ser regulat per un conveni de col·laboració, que es regirà per als actes preparatoris i d'adjudicació amb les normes especials en aquesta ordenança, quan quedi justificat per les raons d'interès públic següents:

- a. Amb ocasió de la rehabilitació d'un element patrimonial.
- b. Per la seva aplicació a campanyes de foment o de programes de millora de paisatge urbà.
- c. Per finançar obres o esdeveniments d'interès municipal que ho exigeixin.

3. El conveni, en tots dos supòsits, haurà de contenir les característiques de l'ús excepcional projectat en el marc d'aquesta Ordenança, i el compromís de reparació de l'impacte paisatgístic en proporció als danys que puguin causar al dret col·lectiu dels veïns a gaudir d'un paisatge urbà adient.

4. La reparació ambiental podrà ser pecuniària o en espècie segons que es determini en l'autorització o en el conveni. Si fos en espècie, se n'haurà d'avaluar monetàriament el cost.

5. Queden prohibits els convenis o autoritzacions de propaganda quan els productes anunciats siguin el tabac i l'alcohol en els termes legalment establerts.

### **Capítol IV: Disposicions generals**

#### **Article 60. Prohibicions genèriques**

1. No es permet la col·locació de suports publicitaris que, per la seva ubicació, forma, color, disseny o inscripcions, impedeixin la visibilitat del conductor o del vianant, es puguin confondre amb els senyals de trànsit o perjudiquin la seguretat viària. Tampoc s'admeten les instal·lacions publicitàries que produeixin enlluernament, fatiga o molèsties als sentits. En les zones de servitud i afectació de carreteres, s'hi aplicaran les limitacions que estableixi la legislació vigent.

2. No s'admet la publicitat en aquells indrets on dificulti o impedeixi la contemplació dels d'espais públics, edificis, elements o conjunts monumentals, finques enjardinades, perspectives urbanes o paisatgístiques de caràcter monumental, típic o tradicional, sempre que hagin estat inventariats o catalogats per un organisme oficial.



3. Es prohibeixen totes les activitats publicitàries en els parcs forestals (públics o privats) i en les finques amb masses arbòries, siguin de titularitat pública o privada.
4. No es permet la col·locació de suports publicitaris que per la seva capacitat lumínica produeixin un augment de la contaminació en aquest àmbit.
5. No es concediran a precari, en els termes previstos en la legislació urbanística, permisos per a la col·locació d'elements d'identificació o publicitaris no autoritzats expressament per aquesta Ordenança, salvat els supòsits d'ús excepcional.
6. Es prohibeix la col·locació de cartells, adhesius, pictogrames o elements similars, sobre qualsevol element que no estigui expressament previst per a aquesta finalitat.
7. Es prohibeix fer grafitis o pintades sobre qualsevol element, si no es disposa d'autorització expressa.

### **TÍTOL III: PUBLICITAT DINÀMICA**

#### **Article 61. Requisits generals comuns als diferents mitjans**

1. L'exercici de l'activitat de publicitat dinàmica ha de respectar, pel que fa al contingut, la dignitat de les persones i impedir la vulneració dels valors reconeguts per la Constitució, especialment els relatius a la infància, la joventut i la dona, i també als sectors socials més marginats.
2. Tot el material imprès per a dur a terme qualsevol, tipus de publicitat dinàmica ha de ser preferentment reciclat.
3. El material publicitari, sigui de les característiques que sigui, haurà de portar en lloc visible una identificació de l'empresa distribuïdora.
4. El material i el suport publicitaris de paper han de dur obligatòriament una llegenda que aconselli dipositar-los en contenidors de recollida selectiva.

#### **Article 62. Exclusions**

No tenen la consideració de publicitat dinàmica les següents activitats:

- a) La publicitat electoral, en els aspectes que són regulats per la legislació electoral.
- b) Els missatges i els comunicats de les administracions públiques en matèries d'interès general, fins i tot quan la distribució o la comunicació als ciutadans en general o als interessats en particular es dugui a terme per mitjà d'empreses publicitàries independents.
- c) Les comunicacions i els missatges relatius a les matèries de seguretat pública, protecció civil o emergències.
- d) Les comunicacions que s'adrecin, únicament i exclusivament, a la materialització de l'exercici d'alguns dels drets fonamentals i de les llibertats públiques inclosos en la secció primera del capítol II del títol I de la Constitució, que es regeixen per la normativa específica aplicable a aquests drets i llibertats.





e) La publicitat que es dugui a terme en les estacions de vehicles de transports públics, sempre que respongui a les necessitats d'informació de les empreses de servei públic.

### **Article 63. Requisits específics del repartiment domiciliari de publicitat**

1. La publicitat s'haurà de dipositar a l'interior de les bústies dels ciutadans i/o en aquells espais que els veïns o les comunitats de propietaris hagin disposat per a la seva col·locació.
2. No es pot dipositar de forma indiscriminada o en desordre a les entrades ni a terra dels vestíbuls o de les zones comunes dels immobles.
3. Les empreses distribuïdores de material publicitari s'han d'abstenir de dipositar publicitat en les bústies els propietaris de les quals assenyalin expressament llur voluntat de no rebre'n.
4. Si els propietaris o els arrendataris dels immobles no volen rebre publicitat a llurs bústies, ho han de fer constar de manera expressa, sense cap altre requisit, i hi queda, per tant, prohibit el dipòsit de publicitat. Amb aquesta finalitat, l'Ajuntament podrà repartir uns adhesius als interessats, en què s'ha de fer constar la negativa a rebre qualsevol tipus de publicitat.
5. El material publicitari objecte de distribució s'haurà de plegar adequadament i s'haurà de tenir en compte la mida més habitual de la boca de les bústies.
6. Les empreses de distribució de material publicitari a les bústies hauran de recomanar als seus clients la quantitat de material a repartir i la periodicitat per tal de disminuir l'impacte i garantir-ne l'eficiència.
7. Les empreses de distribució de material publicitari hauran de recomanar als seus clients que no usin paper clorat, que evitin la plastificació i els prospectes setinats, i que afavoreixin l'ús de tintes ecològiques.
8. Les empreses de distribució de material publicitari a les bústies hauran d'aconsellar als seus clients que col·loquin en la seva publicitat missatges d'educació ambiental.
9. En el supòsit que el material publicitari a distribuir, per impossibilitat tècnica i/o operativa justificada, no reuneixi les condicions exigides per aquesta Ordenança, les empreses distribuïdores ho hauran de comunicar per escrit a l'Ajuntament amb l'anticipació necessària i adjuntar-hi un model del material a distribuir.

### **Article 64. Supòsit objecte d'autorització de la publicitat mitjançant l'ús de vehicles**

La publicitat mitjançant l'ús de vehicles només s'autoritza si els grups polítics, sindicals o representatius de diferents sectors socials practiquen activitats que no són incloses en les lletres b,c i d de l'article 64, de forma temporal o circumstancial i amb subjecció, en

qualsevol cas, al que disposa la legislació electoral o a la normativa que sectorialment hi pugui ser aplicable.

### **Article 65. Prohibicions de l'activitat**

1. Es prohibeix:

- a) El repartiment de material publicitari en els espais de titularitat pública.
  - b) La col·locació de material publicitari en els vidres o altres elements dels vehicles.
  - c) El llançament o escampament de material publicitari en qualsevol forma a la via pública.
  - d) La publicitat dinàmica en tots els llocs i els espais en què una normativa específica prohibeixi qualsevol tipus de publicitat.
  - i) La publicitat dinàmica desenvolupada mitjançant suport acústic, llevat del que disposi l'article 66.
  - j) La publicitat en els vehicles que circulin per la via pública o estiguin estacionats en espais públics o en espais visibles des del domini públic.
  - k) La publicitat dinàmica quan el missatge publicitari incorri en engany i deslleialtat o contingui, tant en el text com en les imatges, qualsevol tipus de missatge subliminar.
2. L'Ajuntament pot prohibir o limitar la publicitat dinàmica en els casos en què afecti de forma rellevant els interessos públics generals o locals o pugui perjudicar els interessos dels consumidors.

## **TÍTOL IV: INFRACCIONS I SANCIONS**

### **Capítol I: Tipificació de les infraccions**

#### **Article 66. Concepte d'infracció**

Constitueixen infracció administrativa d'aquesta Ordenança les accions i omissions que representin vulneració dels seus preceptes, tal com apareixen tipificats en els diferents articles de desenvolupament.

#### **Article 67. Classificació de les infraccions i la seva sanció**

1. Les infraccions administratives d'aquesta Ordenança es classifiquen en lleus, greus i molt greus.

2. La graduació de la sanció haurà d'observar la deguda adequació als fets i es tindran en compte per a això els següents criteris d'aplicació:

- a) L'existència d'intencionalitat
- b) L'existència de reiteració
- c) L'existència de reincidència
- d) La naturalesa i gravetat dels perjudicis ocasionats
- e) La transcendència social i afecció als interessos generals

3. Les sancions derivades de les infraccions administratives tindran la naturalesa de multa i s'imposaran d'acord amb la següent escala:

Infraccions lleus: fins a 150,25 euros.

Infraccions greus: de 150,26 a 601,01 euros



Infraccions molt greus: de 601,02 a 901,02 euros

4. La imposició de les sancions serà compatible amb l'exigència a l'infractor de la reposició de la situació alterada al seu estat originari, així com la indemnització pels danys i perjudicis causats pels fets sancionats. La manca de resposta al requeriment de reposició podrà donar lloc a l'execució subsidiària.

### **Article 68. Tipus d'infraccions**

1. Són infraccions lleus:

a) Les simples irregularitats en l'observació de les normes contingudes en aquesta Ordenança i en la legislació sectorial que no tinguin transcendència directa per al paisatge urbà.

b) L'incompliment de l'obligació de restaurar la realitat física alterada i de restituir el paisatge a la seva anterior condició un cop vençut el termini establert a l'autorització municipal.

c) La col·locació de cartells, fulls volants, adhesius o elements similars sobre qualsevol element del paisatge urbà que no estigui expressament previst per a aquesta finalitat.

d) El repartiment, l'escampament i el llançament de tota mena de publicitat (fulls volants, programes, fullets, adhesius i materials similars) a la via pública i la seva col·locació a parabrises de cotxes o mitjançant procediments similars.

2. Són infraccions greus:

a) Obres, activitats, usos i instal·lacions publicitàries realitzades o visibles del domini públic sense llicència municipal i que són legalitzables atès que s'ajusten als preceptes d'aquesta Ordenança.

b) Obres, activitats, usos i instal·lacions publicitàries realitzades o visibles del domini públic que no s'ajustin a les condicions imposades a la llicència o en aquesta Ordenança i que tinguin una transcendència greu al paisatge urbà.

c) L'incompliment dels requeriments específics que formuli l'Administració municipal, sempre que es produeixi per primera vegada.

3. Són infraccions molt greus:

a) Obres, activitats, usos i instal·lacions publicitàries realitzades o visibles del domini públic sense llicència municipal i que no són legalitzables de conformitat amb als preceptes d'aquesta Ordenança.

b) L'incompliment reiterat dels requeriments específics formulats per l'Administració municipal.

c) La reincidència en la comissió de faltes greus en els darrers cinc anys.

### **Article 69. Acumulació de sancions**

1. En el cas que, per aplicació d'aquesta Ordenança, s'incoés expedient sancionador per dues o més infraccions tipificades entre les quals existís relació de causa-efecte, s'imposarà una sola sanció, la corresponent a la sanció més elevada.

2. En la resta de casos, als responsables de dues o més infraccions, se'ls imposaran les multes corresponents a cadascuna de les infraccions comeses.

### **Article 70. Prescripció i caducitat**



1. Les infraccions molt greus prescriuen al cap de tres anys; les greus al cap de dos anys i les lleus al cap de sis mesos. Aquests terminis començaran a comptar a partir del dia en què la infracció s'hagués comès.
2. Les sancions imposades per faltes molt greus prescriuran al cap de tres anys; les imposades per faltes greus al cap de dos anys i les imposades per faltes lleus al cap d'un any.
3. Aquests terminis començaran a comptar des del dia següent a aquell en què hagués adquirit fermesa en via administrativa la resolució per la qual es va imposar la sanció.
4. Si transcorreguts sis mesos des de la iniciació del procediment sancionador no hi hagués resolució expressa i definitiva s'iniciaria el termini de 30 dies per a la caducitat de l'expedient i l'arxiu de les actuacions.
5. Aquests terminis s'interrompran en el supòsit que el procediment s'hagués paralitzat per alguna causa imputable als interessats o perquè els fets hagin passat a la jurisdicció penal.

## **Capítol II: Procediment sancionador**

### **Article 71. Responsabilitat**

1. Són responsables de les infraccions administratives les persones físiques que les cometin a títol d'autors i coautors.
2. Aquesta responsabilitat es podrà estendre a aquelles persones les quals per llei s'atribueixi el deure de preveure la infracció administrativa comesa per uns altres.
3. De les infraccions relatives a actes subjectes a llicència que es produeixin sense la seva prèvia obtenció o amb incompliment de les seves condicions, en seran responsables les persones físiques i jurídiques que siguin titulars de la llicència i, si aquesta no existís, la persona física o jurídica sota la relació de dependència de la qual actuï l'autor material de la infracció.
4. Sense perjudici d'allò esmentat amb anterioritat, seran responsables solidaris:
  - a) L'empresa instal·ladora o persona física o jurídica que hagués disposat la realització de l'obra o l'instal·lació sense llicència o autorització prèvia o amb infracció de les condicions que s'hi estableixin.
  - b) L'empresa promotora o a la que beneficiï la publicitat.
  - c) El propietari de l'edifici o el terreny on estigui col·locada la publicitat.
  - d) El director tècnic de la instal·lació o l'agent de la infracció (la persona física o jurídica sota la relació de dependència de la qual actuï l'autor material de la infracció).
5. El titular de la llicència i el propietari del sòl o edificació podran retirar els anuncis que es fixin sense el seu consentiment i sense perjudici que puguin denunciar els fets a l'Ajuntament als efectes legals pertinents.

### **Article 72. Competència**



1. La competència per a la incoació dels procediments sancionadors objecte d'aquesta Ordenança i per a la imposició de sancions i de les altres exigències compatibles amb les sancions correspon a l'alcalde, que la pot delegar als membres de la corporació mitjançant l'adopció i publicació de la corresponent disposició de caràcter general.
2. La instrucció dels expedients ha de correspondre al regidor o funcionari que es designi en la resolució d'incoació.

### **Article 73. Mesures cautelars**

1. L'òrgan competent per a la incoació del procediment sancionador pot adoptar, mitjançant resolució motivada, les mesures cautelars de caràcter provisional que siguin necessàries per a la bona finalitat del procediment, i evitar el manteniment dels efectes de la infracció i impulsar les mesures exigides pels interessos generals, sense perjudici de la tramitació del corresponent expedient sancionador.
2. Són mesures cautelars, sense caràcter de sanció i que es poden adoptar respecte les diferents modalitats de publicitat i instal·lacions publicitàries:
  - a) El comís del material de promoció o publicitat, si es tracta d'una activitat no permesa per la llicència corresponent o es considera que aquesta mesura resulta necessària per tal d'impedir la comissió d'una infracció.
  - b) Es podrà acordar la suspensió de les activitats que es realitzin sense llicència i la immobilització i retirada dels objectes, materials, utensilis o productes que servissin de suport a una activitat de promoció o publicitat amb què s'estigués generant o s'hagués generat la infracció.
  - c) Les mesures necessàries per impedir aquelles activitats publicitàries de les que es pugui presumir raonablement que constituiran infracció greu o molt greu i que puguin produir danys i perjudicis a l'interès públic.
3. Aquestes mesures les podrà adoptar l'Ajuntament a través de la prefectura de la policia local un cop formulada la preceptiva denúncia i hauran de ser mantingudes, modificades o aixecades per l'òrgan que incoï el procediment una vegada iniciat l'expedient sancionador.
4. L'adopció de mesures cautelars no generaran indemnitzacions de cap tipus a favor dels afectats per les mateixes.
5. En el supòsit que la instal·lació antireglamentària de publicitat suposi una ocupació de la via pública en planta o en vol, l'Ajuntament podrà retirar-la sense que hi hagi dret a reclamar pels possibles danys que pugui tenir la instal·lació publicitària i sens perjudici de l'inici d'un expedient sancionador.
6. Quan a conseqüència del desenvolupament d'activitats de caràcter itinerant o esporàdic, i en general, de vigència reduïda, es realitzin campanyes publicitàries que infringeixin els preceptes d'aquesta Ordenança, el procediment que se seguirà serà el següent:
  - a) Requerir a l'infractor en el termini de 24 hores que retiri els elements publicitaris que infringeixen l'Ordenança.
  - b) Si no fossin retirats, l'Ajuntament els retirarà immediatament essent les despeses seran a càrrec de l'infractor, sens perjudici de la incoació d'un expedient sancionador.



#### **Article 74. Procediment sancionador**

1. S'utilitzarà el procediment regulat pel decret 278/1993, sobre procediment sancionador d'aplicació als àmbits de competència de la Generalitat. Supletòriament serà aplicable el

procediment regulat al reial decret 1398/1993 per a l'exercici de la potestat sancionadora. Serà d'aplicació el procediment abreujat sempre que la infracció s'hagi de qualificar com a lleu o quan li correspongui una sanció pecuniària inferior a 601,01 euros.

2. La tramitació dels procediments sancionadors podrà donar lloc a:

a) L'exigència, si s'escau, a l'infractor de la reposició de la situació alterada per la infracció.

b) La determinació de la indemnització per danys i perjudicis causats al domini públic, les

instal·lacions municipals, l'arbrat i el mobiliari urbà.

c) La sanció corresponent a la infracció comesa.

3. En els casos anteriors serviran de base per a la seva determinació les valoracions realitzades pels Serveis tècnics municipals.

4. La indemnització pels danys i perjudicis causats es determinarà, en un procediment complementari, amb audiència del responsable.

5. Les resolucions administratives donaran lloc, segons els supòsits, a l'execució subsidiària i al procediment de constreyniment sobre el patrimoni o a deixar expedita la via judicial corresponent.

#### **DISPOSICIÓ TRANSITÒRIA**

Les cartelleres instal·lades al municipi tindran el termini d'un any per ajustar-se als preceptes d'aquesta Ordenança des de la data d'entrada en vigor.

**DILIGÈNCIA:** Per fer constar que aquesta Ordenança es va aprovar per acord de Ple del dia 1 d'octubre de 2002 2000, acord que va quedar elevat a definitiu a l'empara de l'article 178.1.c) del DL 2/2003, de 28 d'abril. El text d'aquest Reglament es va publicar íntegrament al BOP de Girona núm. 72 de 11 d'abril de 2019.

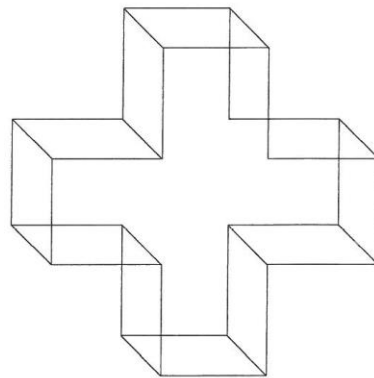
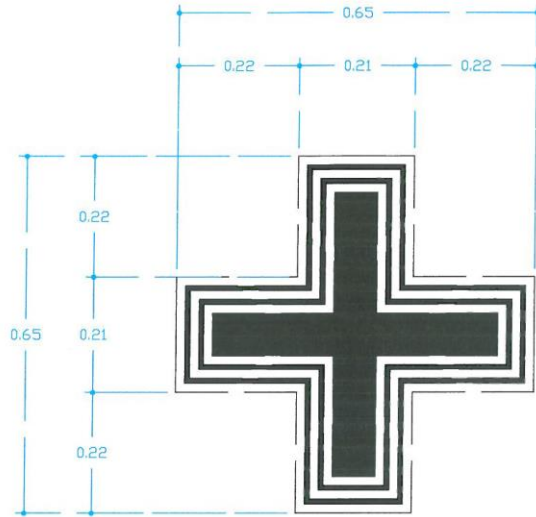

	AJUNTAMENT CASTELL - PLATJA D'ARO Dept. Urbanisme i Medi Ambient	AUTOR DEL PROJECTE: SERVEIS TÈCNICS	DATA: Octubre 2002
	TITOL DEL PROJECTE: Retols Banderola Homologats	NOM DEL PLÀNOL: Model Farmàcies	ESCALA: 1:10
			FULL DE 03 DE 03

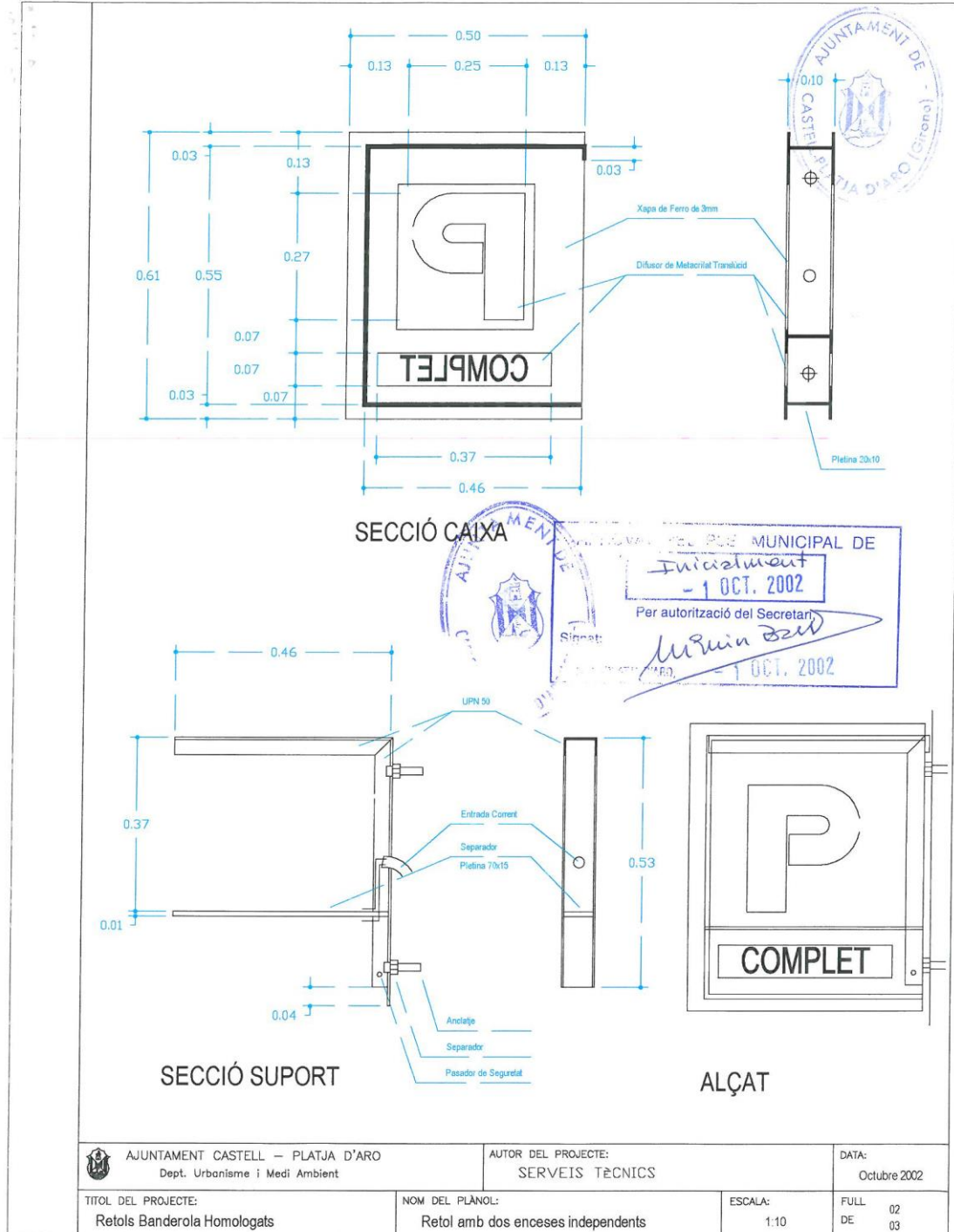



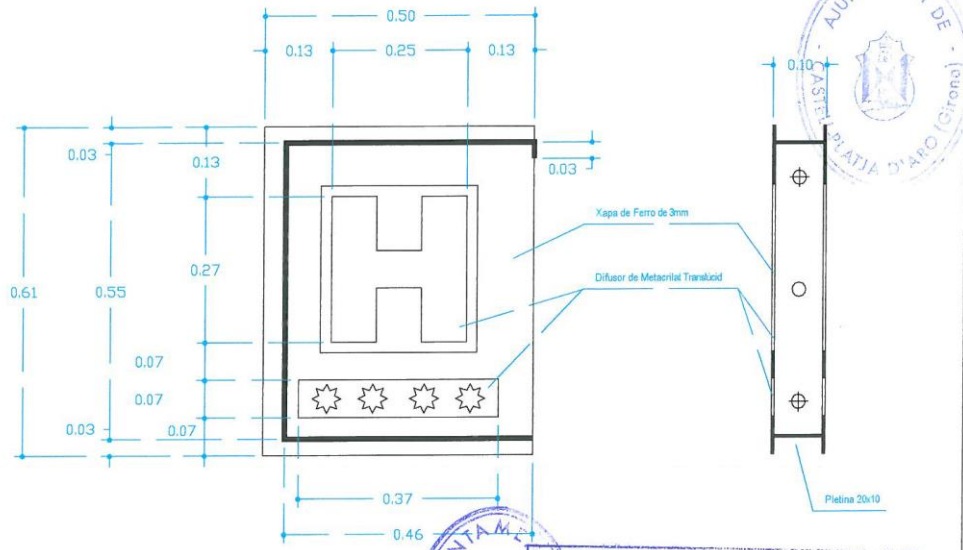

**SECCIÓ CAIXA**

APROVAT PEL PLE MUNICIPAL DE  
**Inicialment**  
 - 1 OCT. 2002  
 Per autorització del Secretari  
 Signat: *Maria Borràs*  
 - 1 OCT. 2002

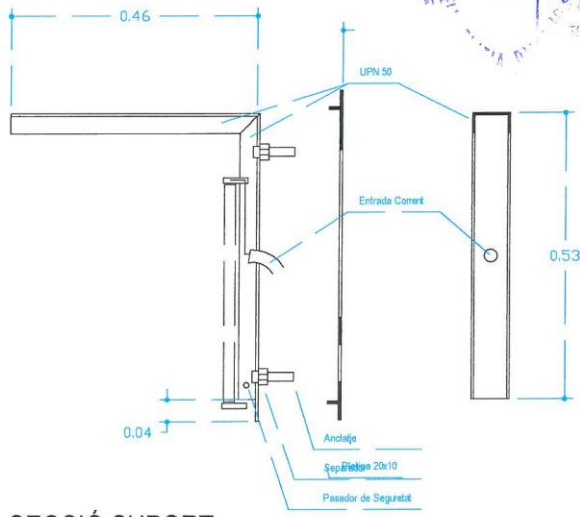

**SECCIÓ SUPORT**

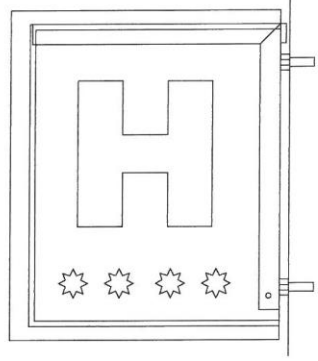

**ALÇAT**

AJUNTAMENT CASTELL - PLATJA D'ARO Dept. Urbanisme i Medi Ambient	AUTOR DEL PROJECTE: SERVEIS TÈCNICS	DATA: Octubre 2002
TITOL DEL PROJECTE: Retols Banderola Homologats	NOM DEL PLANOL: Retol amb una encesa	ESCALA: 1:10 FULL DE 01 DE 03

040

