

El Mussolet

Revista del Centre de Formació de Persones Adultes · Ajuntament de Castell d'Aro, Platja d'Aro i S'Agaró
Número 12 · Primavera 2022



El Mussolet

Revista del Centre de Formació de Persones Adultes · Ajuntament de Castell d'Aro, Platja d'Aro i S'Agaró
Número 12 · Primavera 2022



Índex

*Els textos de la revista estan elaborats per persones adultes en procés de formació de la llengua espanyola i catalana, raó per la qual hem respectat la redacció original, sense corregir algunes faltes sintàctiques ni ortogràfiques.

* Los textos de la revista están elaborados por personas adultas en proceso de formación de la lengua española y catalana, por lo que hemos respetado la redacción original, sin corregir algunas faltas sintácticas ni ortográficas.

Editorial	7
Fotos grups Curs 2021-22	8
El nostre voluntariat	12
Elena Dontsova	12
¡Gracias Carmen!	17
El nostre voluntari Ricard	17
Escrit d'agraïment als voluntaris de l'aula d'informàtica del Centre de Formació de Persones Adultes	18
Agradecimiento del alumnado del curso de informática FBI3 a su voluntariado	18
Agradecimiento a todas las personas voluntarias	18
Agradecimiento al voluntariado y profesorado del curso de escritura y lectura y del curso de informática	18
Voluntàries que són exemple	19
A la Flora Ribot, amb molta estima	19
¡Quiero dibujar!	20
La meva experiència com a voluntària a l'Aula d'Adults	21
Les meves pràctiques a l'Aula d'Adults	21
Mis prácticas	22
Vivències de classe	23
Contes de tardor: Fulles, pluja, bolets i castanyes	23
La castanyera, el moniato, la magrana i el vent	23
El Carrilet	24
¡Felicidades Bernardo!	24
Tras los pasos de la tramontana	25
Entrevista a Pilar Bonavia	26
La classe del dilluns de la setmana de Carnaval	29
Un Carnaval diferent	29
Les veus del món	30
Nuestro lugar favorito en el Baix Empordà	30
Escritos grupo FBI 1-2	31
Escritos grupo FBI 3.1	32
Mi vida aquí	33
La vida en la Costa Brava	33
Me gusta vivir en España	33
Mi vida en Platja d'Aro	33
Vivo en Platja d'Aro	33
Mi vida aquí	33
Yo vivo en la Costa Brava	33
Vivo en la Costa Brava	33
L'Empordà	33
Vivo en el Baix Empordà	34
Las pasarelas de Peratallada	34
Robin Hood en Peratallada	34
Mis lugares favoritos	35
S'Agaró es maravilloso	35
Viaje al pasado	36
España, un país hermoso	36
El centro histórico de Pals	36
¡Me gustó mucho Rupit!	37
Palamós, puerto comercial	37
La magia de Platja d'Aro y otras ciudades de alrededor	37
Begur, mi ciudad favorita	38
Visita por el Baix Empordà	38
El Baix Empordà	39
Parque natural del Montgrí	39
S'Agaró	39
Recomendaciones	39
El Baix Empordà	39
Los jardines de cap roig	40
Baix Empordà	40
Sitios bonitos	41
Pals y sus alrededores	41
Pedralta	41
El Baix Empordà	42
Una pequeña experiencia en Girona: Passeig de la Muralla, Girona	42
Vuelve a casa por Navidad	42
Érase una vez	43
El Baix Empordà	43
La Costa Brava	43
Torroella de Montgrí	44
Mis restaurantes preferidos en el Baix Empordà	45

Ajuntament de Castell d'Aro, Platja d'Aro i S'Agaró
Regidoria de Participació Ciutadana i Dinamització Comunitària

Centre de Formació de Persones Adultes
Centre Cívic Vicenç Bou
Escoles, 2 17250 Platja d'Aro
T 972 818 341 F 972 829 030
secretaria@cfaplatjadaro.cat

Dipòsit legal
GI-843-2012



Peratallada	45	El vent.....	49
Platja d'Aro, ¡Qué suerte conocerlo!	46	Els vents.....	49
La tramuntana	47	El Castell de Púbol	49
Una excursió pel Baix Empordà	48	El Baix Empordà.....	49
El Baix Empordà.....	48	Baix Empordà	50
Em dic Tramuntana	48	Refranys i frases fetes de l'Empordà.....	50

Participació i Difusió del PACE (Programa d'Acollida i Coneixement de l'Entorn més proper) ... 51

PACE: Programa d'Acollida i Coneixement de l'Entorn més proper 2022.....	51	Català conversa i Parlem	54
PACE: Programa de Acogida y Conocimiento del Entorno mas cercano 2022.....	52	Fem Poble	55
		El día de la fiesta de San Jordi	55

Calaix de sastre..... 56

¡Estoy en contra de la guerra!!!!	56	És Nadal.....	59
Una fiesta tradicional de mi país.....	56	El camino paraíso.....	60
Pesos y mesures antics	56	Recetas deliciosas	61
Un paseo con sorpresa.....	57	La fiesta de la Urbanización Dalmau Playa de Aro.....	63
La historia de Jantje van Sluis.....	57	Descripció d'un dia de festa.....	63
Mis últimas vacaciones antes de la pandemia	57	Surto al jardí.....	63
Un pueblo de una mina de carbón: la Combelle.....	58	La Festa dels Estels	63
Una perrita vagabunda	58	Activitat econòmica i curiosa.....	64
Recuerdos de mi infancia	59	Els Refranys.....	65

Artístic i literari..... 66

Comentari del llibre "Dimarts amb el meu vell professor"	66	Manolo López	75
Can Fenals de la Vall d'aro.....	66	Pilar Bonavia.....	75
El vigilante inepto	67	Treballant la poesia	76
Els llibres de la meua vida	68	Una nit d'estiu.....	76
Aquell Pessebre	69	Quan el sol es posa.....	76
Els contes que volaven com estels.....	70	Des del meu despatx.....	77
L'esperit de Nadal.....	70	Anar a passejar.....	77
Carta als reis mags	70	Poesia visual.....	78
Festes de Nadal	70	La primavera	78
Conte de Nadal	71	La lluna	79
Descripció d'un dia de festa	71	Poema de Sant Jordi	79
El Cant dels ocells.....	72	Rosas y fresas	79
Descripció d'un dia de festa d'aquest Nadal 2021	72	Vocabulari Baix Empordanès.....	80
Conte de Nadal	72	La vida es bella.....	80
Records de Nadal.....	72	El éxodo	81
El dia de Nadal.....	73	No a la invasió de Ucraïna.....	81
Visita dels pastors	73	Cuadros de Elena Dontsova	82
La poesia	74	Gavines juganeres.....	83
Poesia dels tres reis d'orient	74	Crucigramas.....	84
L'estudi de la Poesia.....	75	Galeria de fotos.....	91



Editorial

Equip educatiu CFA

“És la superació de dificultats el que fa herois”, va afirmar l'il·lustre **Louis Pasteur**, segurament mentre investigava sobre l'evolució de les malalties o aplicava amb èxit la primera vacuna contra la ràbia. I què bé ens ve aquesta frase en aquests moments històrics que ens ha tocat viure perquè, quan jo miro al meu voltant, quan observo tots els nostres alumnes, només veig herois i heroïnes que han superat amb èxit la dificultat, els obstacles i les resistències per poder continuar formant-se, per reunir-nos i gaudir de l'aprenentatge junts.

Enhorabona herois i heroïnes de l'CFA! I quina millor manera de celebrar-ho que editant la nostra revista anual, que és un reflexe de la il·lusió i de la joia de viure junts i de compartir grans moments. El tema que hem escollit aquest any ens uneix encara més, ja que és una oda al meravellós lloc on tots hem coincidit per viure i arrelar: el nostre meravellós **Baix Empordà**.

El Baix Empordà ha esdevingut la raó per la qual tots i totes hem coincidit en aquesta aventura. Quina millor manera de celebrar-ho que dedicant-li l'edició d'aquest any.

A més a més, posem en pràctica l'art de l'escriptura. Moltes vegades subestimem el poder que té escriure i expressar amb paraules sobre un paper allò que cadascun de nosaltres portem dins. Escriure es converteix en una extensió del que pensem, del que sentim, del que vivim o del que ens queda per viure. Cadascú de nosaltres regala un trosset de si mateix als altres, ja que els oferim a través de les nostres paraules part dels que som, allò que portem dins nostre i allò que ens defineix.

Gràcies a tots i a totes per participar en la seva elaboració, gràcies per compartir la vostra superació i les vostres ganes d'afrontar qualsevol dificultat i, sobretot, moltes gràcies per ser herois i heroïnes cada dia al C.F.A.!



Editorial

Equipo educativo CFA

“Es la superación de dificultades lo que hace héroes”, afirmó el ilustre **Louis Pasteur**, seguramente mientras investigaba sobre la evolución de las enfermedades o aplicaba con éxito la primera vacuna contra la rabia. Y qué bien nos viene esta frase en estos momentos históricos que nos ha tocado vivir, porque cuando yo miro a mi alrededor, cuando observo a todos nuestros alumnos y alumnas, sólo veo héroes y heroínas que han superado con éxito la dificultad, los obstáculos y las resistencias para poder seguir formándose, para poder reunirnos y disfrutar del aprendizaje juntos.

¡Enhorabuena héroes y heroínas del C.F.A! Y qué mejor manera de celebrarlo que editando nuestra revista anual, que es un reflejo de la ilusión y de la alegría de vivir juntos y de compartir grandes momentos. El tema que hemos escogido este año nos une todavía más, ya que es una oda al maravilloso lugar donde todos hemos coincidido para vivir y echar raíces: nuestro maravilloso **Baix Empordà**.

El Baix Empordà se ha convertido en la razón por la cual todos y todas hemos coincidido en esta aventura. Qué mejor manera de celebrarlo que dedicándole la edición de este año.

Además, ponemos en práctica el arte de la escritura. En muchas ocasiones subestimamos el poder que tiene escribir y expresar con palabras sobre un papel lo que cada uno de nosotros llevamos dentro. Escribir se convierte en una extensión de lo que pensamos, lo que sentimos, lo que vivimos o lo que nos queda por vivir. Cada uno de nosotros regala un trocito de sí mismo a los demás, ya que les ofrecemos a través de nuestras palabras, parte de lo que somos, lo que llevamos dentro de nosotros y lo que nos define.

¡Gracias a todos y a todas por participar en su elaboración, gracias por compartir vuestra superación y vuestras ganas de afrontar cualquier dificultad y, sobre todo, muchas gracias por ser héroes y heroínas cada día en el C.F.A.!











Elena Dontsova

Anna Palomera · Equip Educatiu

Centre de formació de persones adultes

Elena es una voluntaria muy participativa. A lo largo de todo el curso, la vemos en diferentes acciones dentro de la escuela de adultos. Al inicio, nos ayuda a acoger al alumnado que viene a hacer las pruebas de nivel. Las personas de habla rusa cuentan con una cara amiga que las recibe con una gran sonrisa y amabilidad. Las escucha y ayuda para que puedan hacer la matrícula y para que puedan compartir sus necesidades con nosotros, aunque ella ayuda por igual a todas las personas.

Cuando empieza el curso, contamos con ella en las clases de nivel A1 donde nos ayuda con la presentación del mismo y participa explicando las normas y cómo se va a trabajar.

Al poco tiempo ya estaremos preparando la Castañada y ella colabora también pues ¡es nuestra artista! Y junto a otro voluntario que se llama Ángel y alguna voluntaria, puntual, se encargan de preparar el mural dedicado al otoño. Así el profesorado tendrá tiempo

en las clases para trabajarlo, hablar de su vocabulario, de las fiestas y tradiciones... y a hacer un intercambio de conocimientos y vivencias con el alumnado a través de éste. Elena sigue teniendo ideas... ¡Siempre tiene muchas! Con el paso de los días, llegará el momento de preparar la Fiesta de Navidad y ya tenemos a Elena pensando en cómo transformar el mural de otoño a invierno. Además, nos prepara unos talleres, que se harán en todas las clases, para poder crear y pintar una postal de Navidad donde, después, se podrá escribir un mensaje o deseo para el año que viene. Llega el día de la Fiesta de Navidad y allí está Elena, dinamizando el taller de decoración de objetos navideños, ¡que fue todo un éxito!

Ahora, ya estamos preparando la Semana Cultural, que será a finales de marzo y contaremos también con ella para hacer talleres de arte. En estos talleres, el alumnado tiene la oportunidad de poner en práctica la lengua oral a través de una actividad más artística donde también aprende nuevo vocabulario.

Elena, de parte de todo el equipo educativo: ¡Muchas Gracias de todo corazón! ¡Por todo tu tiempo y tu creatividad! ¡Te queremos mucho!



¡Gracias Carmen!

Alumnos de FBI3

Desde el primer momento en que Carmen cruzó la puerta de la clase de FBI3, no hubo ninguna duda de que encajaría a la perfección en el grupo y en el CFA. Ella llegó con tanta ilusión y ganas de ayudar, de enseñar y de aportar su experiencia a la clase, que nos transmitió a todos ese anhelo por aprovechar al máximo cada clase.

Ella ya es profesora de profesión y con una larga experiencia, no sólo en Cataluña, sino también en Inglaterra, donde vivió veinte años y enseñó el idioma español.

Siempre tiene palabras de aliento y ánimos para todos, y es detallista como la que más. En Navidad, nos sorprendió a todos con un detallito: una frase para cada uno y un dulce. Hace unos días apareció en clase con café y un pastel delicioso de zanahoria. Ella no se detiene, ella da y nos contagia con su gran corazón.

Deseamos poder seguir compartiendo con ella grandes momentos, no sólo de aprendizaje sino también momentos de risas, de compartir experiencias e ilusiones.

Gracias por ser voluntaria del CFA y por dar siempre lo mejor de ti.



El nostre voluntari Ricard

Anna Palomera · Equip Educatiu

El nostre voluntari Ricard fa molts anys que col·labora amb nosaltres ajudant a diferents grups i persones, fent equip amb el nostre professorat. Els que hem tingut la sort de coincidir amb ell, hem gaudit molt tenint-lo a classe.

És una persona que sempre està disposada a ajudar i és molt sensible amb les necessitats de l'alumnat. Sempre mostra molt interès en conèixer les persones, els dona conversa, els pregunta com estan i, d'altra banda, li agrada molt preparar-se bé les classes. És molt atent, discret, agradable i sociable. Esperem que pugui fer equip amb tots nosaltres molt de temps!

Els darrers cursos ha estat fent un voluntariat individualitzat de conversa que també és de molta ajuda perquè permet que una persona que no pot venir a la formació pugui seguir, amb el seu aprenentatge, fora d'aquesta.





Escrit d'agraïment als voluntaris de l'aula d'informàtica del Centre de Formació de Persones Adultes

Eulàlia Degado · Formadora

A les classes d'informàtica el nostre alumnat té coneixements, ritmes i necessitats diferents. La informàtica no és senzilla a vegades, sobretot quan tot és nou, fa respecte manipular els maquinari i navegar per la xarxa. Les pantalles estan plenes d'informació i és fàcil atabalar-se o perdre's amb tants estímuls davant dels ulls. Moure's autònomament i amb seguretat i confiança comporta temps i pràctica i, al principi, un acompanyament és bàsic. I qui el fa possible és l'ajuda del nostre voluntariat. D'aquesta manera es pot arribar a nivell individualitzat a cada alumne/a donant el suport necessari.

Per altra banda, l'aportació de la seva experiència, les seves ganes i motivació, i les seves infinites idees són essencials per poder fer les classes, transmetre als alumnes els coneixements i la confiança i crear un ambient a l'aula agradable d'aprenentatge i suport.

Així doncs, l'alumnat i la professora de la classe d'informàtica volem agrair tota l'ajuda, la dedicació, l'amabilitat, les aportacions, l'experiència i la paciència per fer possible l'aprofitament d'aquestes classes i més en un curs encara complex amb la situació que vivim.

Moltes gràcies Àngel i Miguel.

Agradecimiento del alumnado del curso de informática FBI3 a su voluntariado

Bernardo Chavero · FBI3

Doy mi agradecimiento a los voluntarios que nos enseñan en el aula de informática, no os canséis, que nosotros pondremos todo nuestro empeño en aprender todo lo que nos enseñáis y no pensamos cansarnos, por eso os doy las gracias en mi nombre propio y de mis compañeros.

Agradecimiento a todas las personas voluntarias

Antonia Garcia · FBI 3

Tengo la necesidad de agradecer toda la dedicación y el esfuerzo depositado y dirigido a un pequeño colectivo de personas. Todos nosotros hemos demostrado las ganas de superación a nivel personal. Pero esta mejora diaria no habría sido posible sin todas aquellas personas que dedican su tiempo y su atención sin condiciones. Personas que han conseguido crear un entorno familiar. A ellos les debemos la evolución y el aprendizaje diario.

Por ello escribo este pequeño redactado, ínfimo al nivel del esfuerzo de ellos hacia nosotros. Así, puesto como pequeño homenaje, volvemos a darle las gracias por la constancia y el esfuerzo. Este escrito refleja la voz de todos los que se han ido, los que se encuentran aquí y los que vendrán.

¡Gracias por todo!

Agradecimiento al voluntariado y profesorado del curso de escritura y lectura y del curso de informática

Josefa Santos · FBI3

Con este escrito quiero dar las gracias a las profesoras por la paciencia que tienen con nosotras y por el interés en enseñarnos.

A Sara le doy las gracias por lo bien que explica lenguaje, escritura e historia. A Eulàlia por sus clases de Informática y por romperse la cabeza cambiando el ratón a mi mano izquierda para poder seguir bien las clases, y a la Sonia que con sus clases nos hace pensar para aprender mejor. A los voluntarios, Carmen de lectura y Ángel de Informática por su trabajo que también tiene una gran importancia.

Muchísimas gracias a todos ellos.

Un abrazo.



Voluntàries que són exemple

Albert Puigdemívol · Formador

Aquest curs 2021/2022 està essent "força especial" igual que el curs passat. El virus que ens acompanya des del març del 2020 (o abans) no ha marxat ni pensa fer-ho i això ens afecta en el dia a dia a l'aula. Evidentment també afecta el funcionament de les classes i les persones voluntàries. És molt valent per part seva fer el voluntariat en espais no tan segurs com l'aire lliure. Als cursos de FBI (Formació Bàsica Instrumental), on els alumnes aprenen lectoescriptura i practiquen la llengua, es fan molt necessàries les persones voluntàries. Fins al dia que redacto aquest escrit, han passat vuit persones que "donen" el seu temps de forma altruista per ajudar a altres persones. Algunes ja fa molts anys que col·laboren amb nosaltres com és el cas de l'**Elena** i que, a part de fer de voluntària del CFA, també col·labora amb l'associació de dones de la Vall d'Aro i amb el banc d'aliments. D'altres com la **Valentina**, la **Cati**, l'**Àngela**, la **Irina**, el **Santiago** i la **Chantal** aquest és el seu primer any com a voluntàries. La **Yadira** repeteix l'experiència i també col·labora amb altres entitats. Una altra de les fonts que nodreix el CFA de persones voluntàries és la UDG (Universitat de Girona) que a través d'un conveni de col·laboració amb nosaltres, proporciona estudiants per tal de fer les pràctiques de la carrera universitària. Normalment aquests estudiants prove-

nen de les carreres de Psicopedagogia, Pedagogia o d'Educació Social. De la llicenciatura de Pedagogia ha fet les pràctiques amb nosaltres l'Abril, que ens ha aportat frescor i noves idees a l'equip, a les classes de FBI i Escripció Creativa en Català. Per últim, aquest any també ens ha acompanyat la Flor de Luna, de l'escola Cedesca de Barcelona i que també ha fet les pràctiques del mòdul d'Integració Social. Ella ha col·laborat en tota la Formació Bàsica, a Jubilus i a l'Espai Respir aportant un molt bon ambient de treball i sobretot iniciativa i observació activa.

Una altra persona que ens ha acompanyat durant aquest curs ha estat la **Chaimae** que ha entrat a treballar al Centre Cívic a través del Pla de Garantia Juvenil. Ha col·laborat tant amb gent gran com al CFA. Va estar fent una molt bona feina però per motius de salut no va poder continuar.

Només tinc bones paraules per totes i cadascuna d'elles. Cada una aporta la seva experiència vital i les seves ganes de poder ajudar el màxim possible als seus alumnes. Aquesta bona energia que transmeten està sempre present a l'aula i n'estic molt orgullós de poder fer equip amb elles. Em sento molt agraït per tot el que puc aprendre d'elles i només desitjo que puguem continuar treballant junts molt de temps.

Sou un regal preciós: Elena, Valentina, Cati, Àngela, Irina, Yadira, Santiago, Alicia, Chantal, Anna, Abril i Flor!!

A la Flora Ribot, amb molta estima

Anna Palomera · Directora CFA

Flora,
riallera i optimista,
sempre ajudant.

Flora,
desperta i inquieta,
estar amb tu és un regal.

Flora,
pacient i agradable,
l'Antònia amb tu és feliç

Flora,
alegre i amigable,
Així és com ens fas sentir.

Flora,
estimada i valenta,
sempre caminant endavant.

Flora,
lluïtadora i desperta,
Moltes gràcies per tant!





¡Quiero dibujar!

Elena Dontsova · Voluntària CFA

Estas fueron las primeras palabras que mi hija pequeña aprendió en castellano. Cuando vinimos a vivir a Playa de Aro, hace 10 años, mi hija pequeña acababa de cumplir 5 años y solo hablaba ruso. Era verano y faltaba un mes para empezar el cole y decidimos aprovecharlo y apuntar a nuestra hija al campamento de verano. El primer día no quería ir porque no conocía a nadie y no sabía hablar ni una palabra en castellano.

Yo le dije:

- Tranquila. Si te sientes triste solo tienes que decir estas palabras "Quiero dibujar" y ya verás que todo saldrá bien.

Por la tarde, cuando fuimos a buscar a mi hija los profesores nos explicaron que, para ser el primer día, había ido bastante bien a pesar de no poder entenderse.

- ¡Menos mal que a tu hija le gusta tanto dibujar! -me han dicho y me han dado un montón de dibujos.

Al final mi hija ha aprendido castellano y catalán muy rápido como todos los niños, pero siempre recordará cuáles fueron sus dos primeras palabras.

Me fascina la magia del arte cada vez que veo algún cuadro que me gusta de verdad. Es increíble lo que puede crear una persona con un pincel y unas pinturas. Y lo más increíble de todo es que cada persona es capaz de crear algo muy bonito. Solo hace falta la inspiración y un poco de práctica.

Estoy convencida del poder curativo del arte. Lo veo cada vez que hacemos talleres creativos en el Centro Cívico. La gente que participa se relaja, sonríe, se siente más generosa con los demás. Una parte creativa de nosotros está esperando a que la saquemos en una obra artística, para poder expresar nuestra sensibilidad e imaginación. Y puede ayudar en el proceso de aprendizaje porque, mientras dibujamos o pintamos, estamos creando algo nuevo y maravilloso.

Me he dado cuenta de que, a través del arte, podemos conectar con algo dentro de nosotros, con nuestra esencia. Es un proceso muy meditativo. El arte nos hace sentir más felices, mejora el estado de ánimo,

reduce el estrés y ayuda a la relajación. Ayuda a liberar emociones ocultas. Es divertido y placentero y es capaz de mejorar la capacidad de comunicación.

Quiero acabar con las palabras de Isabel Allende, mi escritora preferida:

"Somos criaturas sensuales, vibramos con sonidos, colores, fragancias, texturas, sabores, todo aquello que complace a nuestros sentidos".

Quiero que nos conectemos con nuestro interior más a menudo y la pintura es muy buena práctica para esto. Vamos a despertar la creación artística que todos tenemos. Entonces, ¡vamos a pintar más en la Semana Cultural!

¿Quién se apunta?



La meva experiència com a voluntària a l'Aula d'Adults

Anna Meseguer · Pràctiques a FBI 1/2

Hola! Sóc l'Anna Meseguer i actualment estic estudiant quart d'Educació Social a la Universitat de Girona. Al llarg de la meva experiència acadèmica he pogut participar a dos voluntariats que s'han desenvolupat al Centre Cívic Vicenç Bou de Platja d'Aro. Un d'ells és la Plaça del món i l'altre és el Voluntariat del curs d'alfabetització de 50h. Avui, us parlaré sobre la meva experiència al segon voluntariat. La meva experiència al voluntariat ha estat molt bona i enriquidora. He après molt al llarg d'aquests mesos i, en gran part, ha sigut gràcies a la bona rebuda per part dels professionals que treballen al centre. M'han fet sentir una més i això m'ha permès adaptar-me i obrir-me amb tothom. Al llarg del voluntariat he pogut posar en pràctica certes habilitats i competències socials i, tot junt, he pogut aprendre tant del professor del curs com dels propis alumnes. L'objectiu del curs és que els alumnes puguin adquirir nous coneixements sobre l'idioma, treballant la seva comunicació oral, escrita i la comprensió lectora. Des de la meva pròpia experiència he pogut veure com, des del centre, es fomenta molt la participació activa dels usuaris al llarg de les sessions. És a dir, el professor intenta fomentar que els usuaris interactuïn i comencin a posar en pràctica els seus coneixements. Una cosa que he pogut veure, i m'ha agradat molt, és el vincle que tenen els usuaris amb el centre cívic. La majoria dels alumnes són persones que han participat a diferents serveis que s'ofereixen des del centre i, per tant, hi ha un respecte mutu i un vincle creat, tant amb l'equip professional com entre els mateixos usuaris del servei.

He gaudit molt al llarg d'aquest voluntariat i m'emporto molts aprenentatges i vivències molt enriquidores. M'he sentit molt còmoda i integrada i una més.



Les meves pràctiques a l'Aula d'Adults

Flor de Luna · Formació Bàsica Instrumental / Espai Respir

El març de l'any 2021 em vaig posar en contacte amb el Centre Cívic de Platja d'Aro un cop finalitzats els estudis d'Integració Social. La rebuda d'Albert i la Xènia va ser molt enriquidora, ja que en vam oferir moltíssimes opcions per poder treure el màxim profit d'aquesta experiència. Em vaig decidir a treballar a l'Escola d'Adults en el procés d'alfabetització. Penso que he encaixat bé. L'Albert m'ha aportat moltíssims coneixements, m'ha deixat participar en tot moment. Ha comptat amb la meva opinió i això s'agraeix molt, ja que en tot moment m'he sentit part d'aquest meravellós equip, treballant junts, millorant i aprenent uns dels altres, amb l'objectiu comú de donar el millor servei atenent d'una manera eficaç a les necessitats de les persones del centre.

Sapigueu que ha valgut molt la pena, sempre estaré agraïda i us portaré al meu cor. GRÀCIES.





Mis prácticas

Abril Guerrero Sáez · Pràctiques al CFA

Tercero de Pedagogía. Este es el año que estoy cursando en la Universidad de Gerona. Nervios. Esto es lo que sentí al escuchar que debía escoger un lugar donde efectuar mis prácticas. Durante la carrera solo nos proporcionan unas únicas prácticas. Un único sitio donde aprender lo máximo posible y desarrollarnos como futuros pedagogos y pedagogas. Por eso la opción de escoger es la más importante, es la que nos marcará.

Mi camino siempre ha sido claro: formar parte del mundo de la educación y aportar mi granito de arena ahí donde pueda. La educación es la transmisión más grande que tenemos hoy en día, así que si no educamos con valores, esta será nula. Por eso, decidí poner rumbo a mi camino de prácticas en este centro.

Una vez leí una frase que decía “*Sé el profesor que siempre quisiste tener*”, ¿cuántos de nosotros hemos tenido algún profesor que tenía un gran conocimiento, pero escasos valores? Seguramente, tú que estás leyendo esto, habrás tenido alguno y las ganas de estudiar eran pocas. Por ese motivo, tenemos que transmitir a nuestros alumnos la educación desde una perspectiva y metodología que llegue todo el conocimiento.



Sin duda, me siento orgullosa de realizar unas prácticas en un lugar donde los docentes tienen vocación y unos valores realmente asombrosos. Me gusta estar rodeada de personas con ganas de educar y también de aprender de los alumnos. A veces, como he aprendido a lo largo del tiempo, aprender unos de los otros es lo más importante, así que como practicante intento aprender de todas las personas que tengo a mi lado. Por este motivo, puedo decir, que todos y cada uno de ellos son profesores que me hubiese gustado conocer y tener durante mi educación.

Entrar en el aula y ver que todas las personas presentes crean un clima agradable y bonito, hace que todo sea mucho más fácil. Cada grupo es diferente, pero puedo decir que todos sus integrantes son personas alegres y simpáticas que dan lo mejor de sí mismas. Es maravilloso conocer a personas tan distintas, pero que todas tienen ganas de adquirir los máximos conocimientos posibles. Además, lo que enriquece las aulas es la diversidad de cultura y pensamientos, donde el aprendizaje es bidireccional.

En definitiva, agradezco la oportunidad que se me ha brindado de la cual estoy segura que obtendré grandes experiencias, tanto profesionales como personales.



Contes de tardor: Fulles, pluja, bolets i castanyes

Imma Pou, Guti, Mario Moner i Rosa Cufí

Espectura Creativa Català. Castell d'Aro

En una castanyeda les castanyes es van acomiadant de les fulles:

- Adeu, boniques. Parleu amb la pluja perquè caigui lentament i puguem gaudir dels vostres i variats colors.
- Apa, ja he caigut.
- Ai, quin mal. Què és això que m'ha caigut a sobre!
- Diu el rovelló.
- Soc jo, la teva amiga, la castanya. Així tots dos podrem gaudir de l'espectacle dels colors de les fulles a la tardor.

La pluja els diu: com que veig que el bolet, les fulles i la castanya sou tan amigues, faré caure una mica de roïna.



La castanyera, el moniato, la magrana i el vent

Antonio Comes, Miquel A. Martínez, Juan Ribas i Ricardo Ibáñez

Espectura Creativa Català. Castell d'Aro

Era un dia de tardor i la castanyera ja muntava la parada a la vora d'un col·legi de la ciutat, començava a preparar els moniatos i les castanyes, va encendre el foc i llavors va escoltar una veu. Era una veu estranya i molt greu:

- Escolti castanyera vol vostè encendre un foc, si us plau?
- Jo he d'anar a parar a aquest foc? No es pot negociar això? Jo et proposo fer un pacte: no em cremis i et faré costat amb tot els teus clients perquè mengin caramels, dolços i magranes.

La castanyera s'ho va pensar uns moments i després li va dir al moniato que ho acceptava, i, en aquest instant, tots els moniatos i castanyes van fer un crit d'alegria i van saltar de goig. Estaven salvats!

I, un dia de fort vent, la castanyera buscava en un lloc on li havien dit que hi havien moltes magranes, a prop del cementiri de Calonge. Caminava amb dificultat perquè el vent bufava fort. Allà va veure una gran quantitat de magranes per terra i li va dir al vent:

- No bufis més, que n'hi ha prou magranes.

El vent li va contestar:

- Encara tinc força per tirar-ne més.

I la castanyera li va respondre:

- Para de bufar, ja en tinc suficients! - I les va recollir en un cistell. I, en arribar a casa, el seu marit i els seus fills les van provar, amb la gran sorpresa que unes eren dolces i unes altres amargants.

- Als nens els haurem de separar les dolces -va dir el pare, i així ho van fer.

A partir de llavors, va canviar el seu negoci definitivament, i, durant la tardor, van passar de castanyera a vendre dolços i magranes.



El Carrilet

Antoni Comes, Imma Pou, Joan Ribas, Mario Moner,

Miquel Martínez, Ricard Ibáñez, Rosa Cufí

Esriptura Creativa Català. Castell d'Aro

Al costat del nostre esplanai
hi ha una màquina de tren
ja no xiula ni camina
només hi juguen els nens.

Tot passant per les travesses
avancem cap el futur
entre boscos i masies
respirant un aire pur.

Que bonic és el paisatge!
Bons records em va portant.
Bons records de la Vall d'Aro.
Bons records de vora el mar.

Poema escrit conjuntament per tot l'alumnat d'una classe d'escriptura en català, de l'educadora Anna Palomera i amb la direcció mestre de Pilar Bonavia.



¡Felicidades Bernardo!

Grupo de FBI3 avanzado

Hoy 17 de febrero, hemos celebrado el cumpleaños de Bernardo, nuestro compañero de FBI 3 avanzado.

Él ha insistido en que quería traer algo para compartir con todos sus compañeros. Nosotros le hemos preparado una tarjeta, unas velas y unas gafas de atrezo, y además le hemos regalado dos libretas nuevas: una para escribir y otra para dibujar. Y es que Bernardo ha demostrado un talento increíble para poner sobre el papel lo que siente y vive. Siempre nos trae un escrito nuevo de casa donde explica situaciones cotidianas, donde da su opinión sobre temas actuales o vitales. Él se explica con toda sinceridad y nos ayuda a compartir en la clase temas que nos interesan a todos. Bernardo es una pieza clave en la clase, nos aporta optimismo, alegría, espíritu de superación y, sobre todo, nos sube autoestima.

Cuando sopló las velas y le dimos el regalo, nos confesó que él venía a clase porque se sentía en familia, porque era un rato donde olvidaba sus problemas y que para él formar parte de nuestro grupo era muy importante.

Bernardo: para nosotros es esencial seguir compartiendo estos espacios contigo, con tu buena energía y con tu cariño.



Tras los pasos de la tramontana

Nadezhda Mishchenko · B2

Una vez nuestra profesora María nos propuso leer el relato de Gabriel García Márquez "La Tramontana". El texto es bastante corto, pero muy emocionante y presenta un parecido asombroso con la realidad. Cuando lo estaba leyendo, me parecía que escuchaba todos los sonidos de lo que estaba sucediendo en la historia: tanto el estruendo creciente del viento fuerte, como el silencio penetrante que, de repente, se cernía sobre la ciudad. Esa imagen será difícil de borrar...

Este enero, mi hija ha venido a España desde Rusia para sus vacaciones. Entre otras noticias, le conté sobre nuestras clases y la narración maravillosa de Márquez.

Y entonces, mi hija decidió ir a Cadaqués, la ciudad donde habían sucedido los hechos dramáticos del relato de Márquez, en la que "nadie había dejado de pensar con temor en la tramontana".

Unos días después, mi hija alquiló un coche y llegó a la ciudad que se sitúa en el Alt Empordá, alrededor de la bahía del mar Mediterráneo.

En Cadaqués, encontró las casas blancas y bajas "al estilo tradicional de las aldeas de pescadores construidas con el respeto de la armonía original", como se expone en el relato de Márquez.

Llegó al Cap de Creus con su faro famoso, que es el punto más oriental de la península Ibérica.

Desgraciadamente, estaba cerrada la Casa-Museo de Salvador Dalí, en la que vivió y trabajó el artista. Si hubiera estado abierto el Museo, se habría podido visitar el lugar donde el pintor, atraído por el paisaje local y el aislamiento, estuvo creando sus obras casi 40 años.

Soplaba el viento suficientemente fuerte, pero si hubiera sido como se describe en el relato, no se habría podido llegar al Faro.

Es maravilloso que en enero no sea la temporada turística en Cadaqués. Según Márquez, la ciudad "se convertía en una torre de Babel infernal con turistas de toda Europa". Pero ahora solo hay lugareños en las calles que te saludan cuando te encuentran, creando un ambiente especial en la ciudad, una atmósfera cordial y acogedora.





Entrevista a Pilar Bonavia

Alumnos de B2 del CFA

Pilar es maestra jubilada de Educación Infantil. Le encanta cantar, hacer poemas y jugar con los alumnos. También es voluntaria del CFA y sigue enseñando sus experiencias a sus nietos. Haciendo de maestra es feliz.

En clase de B2 hemos leído algunos poemas de Pilar tanto en castellano como en catalán. También sabemos que ha escrito una habanera y que conoce muy bien la sardana. Por eso, la hemos invitado para conocerla un poco mejor y aprender un poco más de la cultura catalana.

Esta es la entrevista que le realizamos entre todos:

-Guti: ¿Qué le inspiró a empezar a escribir?

-Mi padre, para Navidad, siempre hacía una poesía, una canción... Siempre era una cosa divertida y siempre salían las anécdotas que habían pasado durante el año, si uno había perdido algo, otro se había caído de la escalera...

Empecé así. Luego, en la escuela, he sido profesora de parvulario. Tenía la costumbre de preparar una poesía para los niños porque aquí, en Cataluña, es típico que el día de Navidad, los niños, casi siempre el más pequeño de la familia, se sube encima de la silla y recita lo que se llama una "décima". Y yo les preparaba este poema a los niños. Por eso, en este libro hay muchas poesías cortas de Navidad.

Cuando el niño ha terminado de decir la décima, coge la pandereta y recoge dinerito de la familia y se va tan contento.

-Guti: ¿Cuántos años lleva escribiendo?

-Toda mi vida.

-Frick: En 'El Mussolet' leí que escribió un poemario. Generalmente no soy fanático de los poemas porque a veces es difícil entender la intención del autor. ¿Cuáles cree que son los requisitos para escribir un poema?

-A mí me enseñaron que para hacer una poesía había que tener en cuenta dos cosas importantes: la rima, que terminara igual; y la métrica, contar las sílabas para que salgan versos iguales.

Entonces, si lo haces así, normalmente el poema es musical. Ahora no hace falta que rime, pero ha de transmitir una emoción, tiene que tener un ritmo de manera que, cuando lo leas, estés escuchando una música y emoción en el contenido, que te emocione.

-Oxana: El poema Xino-Xano, ¿está basado en un viaje que realizó usted?

-Sí, estuve en China y estaba con un grupo, era un viaje organizado con unos amigos de Navarra. Siempre que hacía un viaje hacía un poema y explicaba las anécdotas. Estos amigos decían que no sabían nada

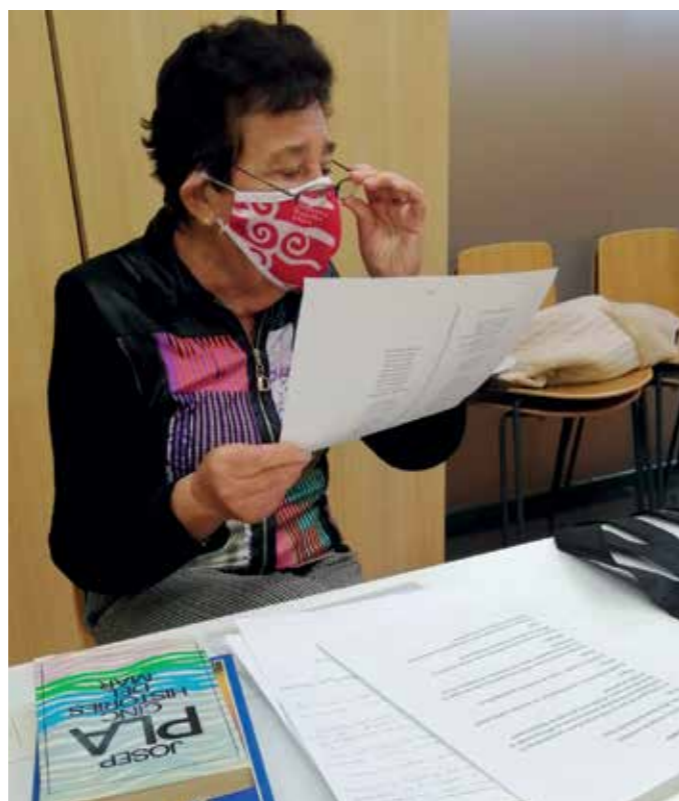

de catalán y entonces le enseñé "xino -xano", que significa "poco a poco".

Este amigo no sabía inglés y su mujer y yo le decíamos que era necesario aprender un poco. Pero él se espabilaba con decir "the same" cuando escuchaba a la persona que iba delante de él en la cola que había pedido 2 huevos fritos.

También en el poema uso "pa'lante", "pa'desayunarse" para tener una sílaba menos. En realidad, tendría que ser "para adelante", "para desayunarse".

-María: El poema "la Boda" ¿tiene un contenido autobiográfico?

-No, era dedicado a un matrimonio que iba en un viaje también conmigo y, como celebraban las "bodas de oro", pues les dediqué este poema. No es autobiográfico, pero hay sentimientos míos que sí que están pensando en mi matrimonio.



Yo también celebré las "bodas de oro". Este poema también tiene mucha musicalidad:

*Cual aire fino,
que, perfumado
deja el camino
seguid andando*

-Nadia: Creo que el poema Xino-Xano nos presenta la idea de viajar de una manera especial, como con pequeñas pinceladas ¿era su intención?

Nadia habla de la pintura china: trazos muy importantes, pero no detalles. Ella cree que el poema se ha representado de esta manera:

Este poema sobre un viaje a China está escrito en líneas muy breves con dos o tres palabras. Se crea un ritmo peculiar con estas líneas cortas como pinceladas en la pintura china, en la que pintar una idea no implica una elaboración de detalles. El trazo de un trabajo puede ser "tan ligero como una hoja de otoño o tan poderoso como un tigre". Esto es la transmisión de la idea y los sentimientos del artista.

Me parece que las líneas cortas, los trazos del poema, como las técnicas de la pintura, transfieren la energía, las emociones y las impresiones de la escritora.

Al viajar, es mejor no intentar entenderlo todo, sino rendirse a las emociones.

-Gracias por pensar en esta interpretación, es una idea nueva, una manera de representar las ideas, las impresiones... con líneas, de presentar lo que no es claro, porque el ritmo es muy importante. Son pinceladas, pero no pensé en la pintura china para inspirarme. Me gusta tu interpretación.

Yo creo que las palabras tienen su sonido y, si riman, parece que es música.

-Michelle: Desde mi desconocimiento hacia esta música ¿Cuál es la diferencia entre la Sardana y la Habanera?

-Yulia: Creo que es importante saber la historia de la música para entenderla ¿Cómo nace la sardana? Es muy diferente.

La sardana es una danza muy antigua, era como un culto al sol, se hacía un corro. Era un baile feliz, dicen que viene de Centroeuropa.

La sardana actual se ha tomado como la danza que define a Cataluña. Nos definimos como Francia: igualdad, fraternidad... Hacemos un corro en parejas hombre-mujer, el hombre a la izquierda de la mujer porque la protege, pero no es obligatorio ir en pareja. Puedes entrar al corro cuando quieras si vas solo. No es una música folclórica, es reglada, o sea de músicos for-

mados. El conjunto, que se llama La Cobla, son 11 instrumentos de viento, casi todos.

La sardana tiene unos compases, unos cortos que se bailan de una manera y los largos de otra y todos tienen que acabar juntos.

Los zapatos con los que bailan los sardanistas son unas alpargatas, unos zapatos blandos con cintas que se atan en las piernas.

Normalmente, al bailar en corro se pone toda la ropa y pertenencias de los que bailan en el centro, y al mismo tiempo se protegen, aunque se juntan las cosas de todos.

La habanera es otra cosa. Los españoles iban a América y volvían con fortuna. Había una danza que venía de Centroeuropa, que se llamaba contradanza, y se exportó a Cuba. Luego vinieron los africanos, trajeron su danza y la mezclaron con la contradanza y de allí surgió la habanera.

La habanera existe en otros sitios de España, no solo aquí. Es una música más para escuchar sentado.

Aquí, en Cataluña, como había muchos que habían ido a Cuba a hacer fortuna, traían las canciones y, como la mayoría eran pescadores, las cantaban en las tabernas. Así empezó la habanera.





Pilar, al final de la entrevista, nos explicó la leyenda de l'Empordà.

-En las noches de luna llena las sirenas salen, pero los pescadores saben que no se pueden acercar a ellas porque son malas. Pero un pastor se enamoró de la reina y quería llevársela a la montaña. Se juntaron en medio del llano y de ahí nació l'Empordà, donde se funde la montaña y el mar.

Joan Maragall, compositor de poemas muy importante, escribió en catalán:

(Pilar traduce del catalán)

Ella canta,
Me emocionas, me enamoras.
Me enamoras tú, sirena.
Si supieses lo bonito que es el mar,
Si vieses tú, la luz desde la montaña,
Si bajases, serías mi marido,
Si subieses, mi alegría sería plena.

La sirena caminó un poco y el pastor otro poco y donde se encontraron en el medio del llano, de allí, de su amor, plantaron su cabaña y es hoy en día l'Empordà. Esto es una sardana que lo explica.

Al final de la actividad escuchamos la habanera "El meu Palau" que ha escrito Pilar y que habla de un pescador que se emociona al escuchar sardanas que están tocando en el paseo y se alegra de ser catalán, vivir en esta tierra y cerca del mar.

Si la queréis escuchar, lo podéis hacer en el siguiente enlace:

<https://www.youtube.com/watch?v=3RuxkAWr0oc>



Muchas gracias Pilar por tu disposición y sabiduría.
Esperamos que nos vengas a visitar de nuevo pronto.

Letra de la habanera "EL MEU PALAU"

Tinc una barca petita
a la platja de ponent
allà al costat de les roques
i que està a recés del vent.
Quan fa bo i la mar és calma
surto amb la barca a pescar
i contemplo les gavines
i la quietud de la mar.
Un raig de sol sobre l'aigua
al matí em pica l'ullet,
les onades em bressolen,
m'acaricia l'airet...

Tinc la barca per companya,
tinc per amic el mar blau,
no enyoro cap altra terra:
aquest és el meu palau.

Avui he anat a la platja
però no he sortit a pescar;
avui tocaven sardanes
en mig del passeig del mar
i tot sentint la tenora
i veient tothom ballar
de goig mon cor exultava,
de goig de ser català,
i viure en aquesta terra
i a la vora d'aquest mar.

Pilar Bonavia



La classe del dilluns de la setmana de Carnaval

Mario Moner · Escritura Creativa Català. Castell d'Aro

Avui, dilluns de la setmana de Carnaval, hem fet una classe molt diferent de la dels altres dies. Ja ens ha estranyat que, quan hem arribat, l'Anna, la professora i l'Abril, la seva ajudant (estudiant de Pedagogia de la UdG), ens han dit que per entrar ens havíem d'esperar uns minuts. Quan hem entrat hem vist que havien preparat en una taula unes disfresses adients a aquestes diades.

Al començar la classe ens han fet passar, un a un, a tots els alumnes per triar dos objectes i posar-nos-els. Quan tots ho hem tingut ens han preguntat el nom de cada un i si la paraula era aguda, plana o esdrúixola. Tots hem contestat correctament. Després hem sortit al balcó per fer una foto a tot el grup amb les disfresses posades. Com que després de passar tots per la taula i agafar les dues disfresses cada un encara en quedaven uns quants objectes, cada alumne n'ha hagut de triar un i posar-lo on calgués, segons si la seva paraula era aguda, plana o esdrúixola, en uns llocs que havien preparat.

Quan hem tingut tots els objectes col·locats ens hem hagut de treure les disfresses i, amb aquestes i les que havien quedat a la taula, hem vestit un penja-robes per a crear un personatge. En acabar, les professores ens han preguntat a què s'assemblava i què ens suggeria. Cada alumne ha donat la seva opinió. Jo he dit que semblava un espantaocells dels que posàvem a l'hort perquè no es mengessin les verdures que hi teníem plantades, però que quan s'acostumaven a veure'ls, quietes i sempre al mateix lloc, ja no en feien cas. També he dit que em suggeria un membre del Ballet, que el pare deia que feien per Carnaval a Platja d'Aro, que assajaven una dansa i el dilluns passaven per les cases del poble, quasi totes de pagès, a lluir el seu art i que a cada una els hi donaven, majoritàriament algun diner, però també ous o alguna altra cosa. Amb això, quan havia passat el Carnaval, els joves del Ballet, que eren els mateixos que l'organitzaven, junt amb la festa del Dijous Gras, en feien una gran festa.

I així s'ha acabat la classe, que ha sigut molt distreta i que a mi m'ha agradat molt.



Un Carnaval diferent

Antoni Comes · Escritura Creativa Català. Castell d'Aro

En arribar a classe d'escriptura damunt d'una taula hi havia molts objectes, tots relacionats amb el carnaval: capes, faldilles, collarets, barrets, espases...

Cadascú havia d'escollir dos objectes i a continuació dir el seu nom i si era una paraula; aguda, plana i esdrúixola.

Després de fer unes fotografies de record, guarnits tots amb els objectes escollits, hem tornat a classe. I en un penjador hem anat col·locant totes les peces de la taula. Al final ha quedat un personatge estrany i que fa una mica de por.

Amb la imaginació podríem pensar que és real.

- Podria ser un fantasma?
- És el rei Carnestoltes?
- És un bruixot?
- És un espantaocells que ha vingut d'un hort proper?

Si un alè màgic i misteriós li donés vida i comencés a caminar, sens dubte que tots correríem espantats comes ajudeu-me!





Nuestro lugar favorito en el Baix Empordà

Este curso hemos podido volver a las aulas en la totalidad de las clases que se imparten en el CFA y, aunque no podemos viajar tanto como nos gustaría, hemos descubierto que este hecho que nos ha obligado a quedarnos cerquita de casa, nos ha facilitado conocer más y mejor nuestro entorno más inmediato.

Es por esto que hemos querido homenajear a nuestro querido Baix Empordà, eligiéndolo este año como centro de interés, trabajando su clima, su geografía, su historia, su legado cultural, su flora, su fauna... en las clases y fuera de ellas, dentro de la esperada Semana Cultural.

Los alumnos han podido demostrar también lo bien que conocen la zona que han elegido para vivir, por lo que hemos preparado una recopilación de las propuestas que nos hacen respecto a las preguntas que les ofrecimos para que hablasen de esta maravillosa zona.

Las preguntas que los han inspirado a realizar sus escritos han sido:

¿Por qué habéis elegido este lugar para vivir?

¿Qué es lo que más os gusta del Baix Empordà: lugares, gente, actividades...?

Recomendaciones: visitar un lugar, una actividad interesante...

Curiosidades y anécdotas del Baix Empordà.

A partir de una pequeña reflexión y debate en clase sobre qué es para ellos lo maravilloso del Baix Empordà, el alumnado ha querido presentar voluntariamente estos maravillosos escritos adaptados evidentemente a su nivel de redacción.

Algunos de ellos han aprovechado para enseñar la caligrafía de su lengua materna, por lo que nos presentan su escrito en las dos lenguas.

Deseamos que disfrutéis de este viaje con tanta riqueza cultural:



Escritos grupo FBI 1-2

Me gusta
por que la
Marquillo

DARIFA

2022 FBI1

ME GUSTA
PLAYA de ARO
PORQUE TENGO
A MI FAMILIA

MILOUDA

2022 FBI1

Me gusta playa de
Ara porque hay
una playa muy

NAJAI 2022

FBI2

Me gusta Playa de Aro
Porque hay mucho trabajo

FACIMA

FBI2 2022



Escritos grupo FBI 3.1

Me gusta aquí porque hay trabajo.
yo vine aquí para estudiar al lado de mi familia.
Me gusta aquí porque es tranquilo.
y me gusta aquí porque todo mi familia está aquí.
Me gusta estudiar al lado de mi familia y trabajar
al lado de mi familia.
Me gustaría también estudiar en la universidad
para ser enfermera.
Me gusta aquí porque las sugareñas son inteligentes.
Es, y además, hay gente que se anima a estudiar
con el profesor Albert.
2022 - AÏSSATA

Me gusta el tiempo de verano porque
hace calor. Es una zona bonita y los
paisajes son maravillosos. Me encanta
Platja d'Aro
CHRIFA 2022

- Descanso en Platja d'Aro. Todo en ella es hermoso
es donde está mi familia. tiene playa mi gusta.
tiene un aire hermoso.
En verano hay muchas turistas. mi hijo yo estamos
muy contentos.
LAMIAE

Platja d'Aro es muy bonita
En verano hay mucha gente en
el restaurante LA noche de
discotheque hacen mucho ruido
me gusta trabajar
En restaurante
MANANAN 2022 21

Yo cuando he visto... Platja de de oro
Me encanta desde el 2001. Me gusta
mucho el mar el ambiente. es porca
Turistas. hay mucha tranquilidad en el
Centro y Centro Cívico.
Todas las personas son buenas. Estas
son mi familia. Me encanta la vida
de conocer a todos
los quiero mucho
MPUMNA

me gusta el ambiente. Es una zona muy
bonita. El paisaje es muy tranquilo.
Platja de Aro es un pueblo muy turístico que
te hace conocer gente nueva y hacer amigos.
RABHA
Me gusta Platja d'Aro. Es bonita tiene sol
+ y arboles.
Me gusta caminar y mirar la playa
ZAHRA



Mi vida aquí

Iryna Dera · A1 9.30

Yo vivo en Platja d'Aro. Tengo 41 años. Yo soy de
Ucrania. Me gusta el clima de aquí, la naturaleza y el
mar. Me gustan las personas benévolas.

Mi hijo y yo fuimos a ver a mi esposo. A nuestra familia
le gusta mucho España.

La vida en la Costa Brava

Paulette Alunni · A1 9.30

Yo vivo en Platja d'Aro. Tengo 63 años. Soy de nacio-
nalidad francesa. Mi domicilio está en la Calle Roura
Petunia.

Yo estoy jubilada. Cada martes aprendo español. Me
alegro de vivir aquí.

Me gusta vivir en España

M^a Antonia Ribeiro · A1

Vivo aquí porque es seguro y muy bueno. Yo quiero
siempre vivir aquí. Es un lugar muy bueno y agradable
con unas playas lindas. Vivo en S'Agaró.

Mi vida en Platja d'Aro

Elena Reznikova · A1

Me llamo Elena y mi apellido es Reznikova. Tengo 56
años. Soy ama de casa. Soy rusa. Tengo un piso. Me
gusta cocinar y hacer deporte. Ahora no trabajo. No
puedo aunque quiero. Soy abuela. Mi hija tiene dos
hijos. A mi me gusta el verano. A mi me gusta que
haga sol. A mi me gustan los helados de chocolate,
fresa y limón.

Vivo en Platja d'Aro

Jana Bozhenko · A1

Yo vivo en Platja d'Aro. Tengo 31 años. Me gusta la
naturaleza de aquí y el mar. Todo es muy hermoso. A
mi esposo le gusta vivir aquí y yo vine con él.

Mi vida aquí

Liudmila Velichko · A1

Yo vivo en la Costa Brava. Vivo aquí porque mi hija
vive en España desde hace veinte años. Su marido es
español y tengo dos nietas de cuatro y ocho años. Me
gusta vivir cerca del mar.

Yo vivo en la Costa Brava

Stepan Kalinkov · A1

Me gusta mucho el clima, el sol, el mar y todo es ver-
de. Esta ciudad tiene una rica arquitectura. El estilo
de vida español es amistoso, la gente es alegre. La
comida es sabrosa y saludable.

Vivo en la Costa Brava

Andrée Pellat · A1

Yo vivo en Platja d'Aro, en el carrer Escolles.

Tengo 73 años. Yo soy francesa. Para mí esta villa es
acogedora.

L'Empordà

Bernat Chavero · FBI 3

Vivimos en un sitio casi privilegiado. Tenemos natura-
leza, calas que son maravillosas.

Puertos que usan los pescadores, traen pescado,
gambas, sardinas, sonsos, calamares, pulpos, meji-
llones y más especies.

También tenemos pueblos maravillosos, Ampurias
con sus ruinas, Pals con la desembocadura del río,
puedes ir a pescar a su playa.

Torroella con su castillo, l'Estartit con les Medes y sus
barcos de paseo.

Tenemos gastronomía muy variada, pescados, arro-
ces, legumbres, carnes, mariscos y calas que son una
maravilla para visitarlas.





Vivo en el Baix Empordà

Antonia García Martín · Escritura castellano. Castell d'Aro

Hola, me llamo Antonia y vivo en Castell d'Aro, un pueblo del Baix Empordà pero nací en Arenas de Vélez, Málaga.

Me vine con toda la ilusión del mundo, hace 60 años con mi marido y aquí nacieron mis hijas y de ellas cuatro nietos.

El Baix Empordà es turístico con playas y pueblos muy bonitos.

Soy muy afortunada pues vivo cerca de pueblos como Sant Feliu de Guíxols, S'Agaró, Palamós con sus ricas costumbres y la modernidad de Playa de Aro con su avenida llena de tiendas, bares y restaurantes.

En definitiva, la Costa Brava es muy bonita.



Las pasarelas de Peratallada

Richard Ormiston · A1 17.00

Me gusta el pueblo de Peratallada, es histórico y tiene bonita arquitectura. Mi amigo y yo pedaleamos allí en el verano. La plaza del pueblo tiene hermosos y buenos restaurantes, además, fue diseñada con pasarelas con arcos para proteger a las personas del sol.



Robin Hood en Peratallada

Dorina Dragan · A1 17.00

El Baix Empordà es una zona muy pintoresca con muchos pueblos antiguos y tranquilos.

Me gusta mucho Peratallada por las casas talladas en piedra. El pueblo es muy viejo, del siglo XVI.

Algunas casas están cubiertas de plantas que cambian de color cada temporada. El pueblo tiene algunos buenos restaurantes y hoteles, tiendas.

Tiene un Castillo del siglo XIII y la Iglesia de Sant Esteve.

La famosa película "Robin Hood" se hizo en este pueblo en 1991.



Mis lugares favoritos

Daria Kobozeva · A1 17.00

Mis lugares favoritos de la región Baix Empordà son Begur y Palafrugell porque hay muchas playas y calas hermosas.

Me encanta la ciudad vieja de Pals, pero sobre todo me gusta el paseo marítimo entre Platja d'Aro y Palamós. Normalmente yo camino durante horas en verano y es perfecta para una salida larga.

Ahí puedes encontrar las playas de arena y rocas. Son muy agradables para refrescarse en un día caluroso y continuar el viaje.

Hay muchas preciosas casas a lo largo de la ruta.



S'Agaró es maravilloso

Sophie Melher · A1 17.00

Elegí describir S'Agaró por el hecho de que me encanta caminar por el Camino de Ronda y admirar los hermosos paisajes.

S'Agaró se sitúa entre los pueblos de San Feliu de Guíxols y Platja d'Aro. S'Agaró es una de las localidades más tranquilas de la Costa Brava.

En S'Agaró, hay un fantástico Camino de Ronda, considerado como uno de los más bellos de la Costa Brava.

El camino empieza en la playa de San Pol y termina en la playa de la Conca.

No nos podemos marchar de S'Agaró sin visitar el famoso hotel 'La Gavina' de 5 estrellas. Era el destino vacacional de artistas conocidos como Sinatra, Bogart y Bacall...

En el norte de la Playa de San Pol se encuentra la urbanización residencial de S'Agaró, con villas muy grandes de lujo.

Hay también una calle larga principal donde encontramos bares, restaurantes y comercios.

¡Ven a caminar por S'Agaró! Es maravilloso.

Мои любимые места.

Мои любимые места в регионе Байш Эмпорда это Бегур и Палафружелль, с их красивыми пляжами и бухтами.

Я в восторге от старого города Палс, но больше всего мне нравится променад между Плайя д'Аро и Паламосом.

Летом я обычно долго гуляю и это идеальный маршрут на весь день.

Здесь можно найти песчаные и каменные пляжи. Очень приятно освежиться в море в жаркий день. Также на этом пути много красивых домов и отелей.





Viaje al pasado

Voicu Dragan · A1 17.00

Cuando me mudé con mi esposa después de jubilar-me a España, esperaba empezar a explorar nuestra área, pero nada me preparó para lo que descubrí.

Debido a las restricciones de Covid, solo se nos permitió viajar en nuestra área tan lentamente que comenzamos a conducir a diferentes ciudades. En una hermosa tarde del año pasado vimos un cartel con Peratallada, así que ¿por qué no?

Estacionamos y comenzamos a caminar en esta fantástica villa histórica. Como soy un aficionado a la historia, inmediatamente me imaginé hace 300 años. Pude ver gente trayendo aceitunas a la prensa de aceite, el ruido de los caballos, el pollo, las vacas... En la torre imaginé a los soldados con sus espadas y armaduras protegiendo las paredes, ¡qué mágico!

Tuvimos un gran almuerzo con verduras frescas de agricultores locales, ¡y probamos por primera vez el famoso recuit con miel! ¡Fantástico!

Me sentí triste al irme, pero sé que volveremos muchas veces con amigos y familiares.



España, un país hermoso

Ilya Korystov · A1 12.15

Cuando llegué a España me impresionó mucho. Me gusta vivir en Platja de Aro por su costa y su larga y hermosa playa. Me gusta la gente, aunque no la entiendo bien, pero no me enfado. Me gusta visitar ciudades cercanas como Palamós, Sant Feliu de Guíxols... y no solo éstas.

Me gusta Tossa de mar y su gran castillo. Mi esposa y yo amamos viajar. No puedo hablar mucho de España, pero puedo decir que tenéis un país hermoso.

El centro histórico de Pals

Oleg Grechishkin · A1 12.15

Pals tiene un centro histórico sobre una colina rodeada de llanuras con una torre románica construida entre los siglos XI y XIII. Se llama "Torre de las Horas". La torre del reloj tiene 15 metros de altura.

En el Barrio Gótico hay calles empedradas, fachadas con ventanas de arco y balcones de piedra.

La muralla de la ciudad tiene cuatro torres cuadradas. También está el mirador de Josep Pla, la Plaza Mayor y la iglesia románica de Sant Pere.

Hay un museo de arqueología.

O călătorie în trecut

Voicu Dragan

Când ne-am mutat cu soția mea în Spania, după pensionare, am așteptat să explorăm aria noastră, dar nimic nu ne-a pregătit pentru ce am descoperit.

Deoarece restricțiile din cauza Covid, am avut permisiunea doar în zona noastră, am început lent să conducem în diverse orașe. Într-o după-amiază frumoasă, am trecut un pasou cu Peratallada, deci de ce nu?

Am parcat și am început să ne plimbăm în acest fantastic oraș istoric.

Deoarece sunt un pasionat de istorie, mi-am imaginat imediat în urmă cu 300 de ani. Am revăzut oameni presind ulei în presele de ulei, zgomotul cailor, puilor, vacilor... În turn mi-am imaginat soldații cu săbiile lor și armuri, pășind zidurile - magic!

Am cumpărat un coș mare cu zarzavaturile proaspete de la agricultorii locali și am încercat pentru prima oară recuit cu miere. Fantastic!

Sunt trist să plecăm, dar vrem să revenim cu prietenii și familia.



¡Me gustó mucho Rupit!

Lesia Mospan · A1 17.00

Aunque no está en el Baix Empordà, me encanta este pueblo.

Rupit, la ciudad de las brujas, es un lugar misterioso de Cataluña, cuyas historias están llenas de historias ocultas.

En la Edad Media, vivían muchas brujas que se mudaron aquí con la esperanza de, lejos de las autoridades de la ciudad, hacer sus terribles actos.

Y en un momento, había tantas de ellas en la ciudad de Rupit que este asentamiento recibió un segundo nombre entre la gente: "Nido de brujas".



Palamós, puerto comercial

Venera Duchovny · A1 12.15

Palamós es un importante y único puerto comercial de la provincia de Girona.

Cuenta con una de las últimas flotas pesqueras de esta parte del Mediterráneo.

Palamós tiene su famoso mercado de pescado y las increíbles gambas de Palamós capturadas localmente.

La ciudad fue fundada en 1279 por "Pere el Gran" o "Comte de Barcelona" como puerto.

Pero hay evidencia de un asentamiento temprano. Los indígenas ibéricos vivieron en la zona antes del siglo VI a. C.

También, la ciudad de Palamós se mantiene sin cambios desde su fundación en su mayor parte.

Hay muchos bares y restaurantes, principalmente alrededor del puerto viejo.

La ciudad moderna de Rupit, que ahora alberga a más de 400 residentes locales, está dividida por el río en dos partes: medieval y moderna, unidas por un puente colgante de madera.

El casco antiguo de Rupit se alza sobre una elevada pendiente sobre el río. No hay autos en las viejas calles sinuosas, ya que son muy estrechas y tienen grandes diferencias de altura. Como resultado: casas de piedra gris amontonadas y callejones sinuosos... aquí todo es real.

Los lugareños se sientan en bancos cerca de sus puertas, completamente ajenos a los turistas curiosos, los gatos toman el sol y se estiran perezosamente. Un volcán ocurrió hace 1000 años e inundó toda esta región con lava, la cual finalmente se congeló, formando un paisaje increíble y escalones naturales.

También hay tres cascadas; dos pequeñas y una grande a una altura de 100 metros, que fascina por su apariencia.

Me gustó mucho Rupit.



La magia de Platja d'Aro y otras ciudades de alrededor

Marie Sylvie Sigurani · A1 12.15

Descubrí Platja d'Aro hace más de 10 años. Esta ciudad la encontré mágica, la playa, las palmeras, el sol... Esas personas caminando por ahí, tranquilas, sin estrés... Y sus tiendas, sus restaurantes, donde se puede comer en cualquier momento...

Palamós.

Me gusta esta ciudad por sus restaurantes de pescado. Aún no he tenido la oportunidad de visitarla.

Sant Feliu de Guíxols.

Me gusta su lado más popular, menos visible.

Aún no he tenido la oportunidad de visitar estas ciudades, comer allí, caminar por la playa, por algunas calles pequeñas...



Begur, mi ciudad favorita

Victoria Savelieva · A1 12.15

Mi ciudad favorita en el Baix Empordà es Begur. Begur está en la provincia de Girona. Fui allí por primera vez el año pasado. Yo estaba encantada porque el mar tiene un color fantástico y la naturaleza de este lugar también es muy hermosa. Me gustan mucho las playas Sa Tuna y Sa Riera.

También Begur es un gran lugar para bucear y hay algunos centros de buceo en la zona.

Por supuesto, como en todas las ciudades, Begur también tiene un castillo.

El castillo de Begur, construido en el siglo XVI, es uno de los principales atractivos turísticos de la po-



blación y ha sido declarado “Bien Cultural de Interés Nacional”.

En Begur también puedes pasear entre pinos, intercalados de olivos, por sus Caminos de Ronda, que bordean la costa y que también tienen su historia.

Begur presume de calas, de aguas transparentes, de casco histórico y también de gastronomía: arroces, pescado de roca, suquet...

Моя улюблена місце в Баїс Емпорда - Бегур. Романтичний Бегур знаходиться в провінції Жироноа. В природі тут поєдналися унікальний пейзаж і природа цього міста також дуже красива. Мені дуже подобаються місця Са Туня і Са Рієра. Також Бегур є чудовим місцем для занурення, і в цьому районі є кілька дайвінг-центрів. Звичайно, як і в усіх містах у Бегурі також є замок. Замок Бегур побудований у XV столітті і є одним з головних туристичних визначних пам'яток міста і оточений культурним надбанням національного інтересу. У Бегурі ви також можете прогулятися серед скелі, що переважають з анімованими деревами, відвідавши камінос-де-Ронда, які знаходяться з удивленням і які також мають свій історію. Бегур може похвалитися бургундськими, прозорими водами, історичним центром, а також гастрономією страви з рису, риби і сусе.

Visita por el Baix Empordà

Jean Luc Sintès · A1 12.15

En el Baix Empordà, mi visita empieza por el pueblo de **Pals**, situado en una pequeña colina alrededor de una fortaleza.

Las primeras piedras que datan del siglo IX las encontramos a lo largo de los callejones de galerías de arte y tiendas de cerámica.

Palau-Sator es un pueblo tranquilo y menos conocido.

Begur es un centro histórico, situado en el corazón del Empordà con su castillo medieval. Hay muchas casas de estilo colonial con vistas a las ocho calas y a las playas.

Peratallada es fascinante y fantástica con su castillo de San Esteve, el dolmen, las murallas construidas entre los siglos XII y XIII...

Se puede admirar la puerta de la Virgen y magníficos soportes en la plaza principal. Las fiestas medievales son en septiembre.



El Baix Empordà

Brigitte Fassbender · A2. 9.30

El *Baix Empordà* es una región vinícola soleada de la Costa Brava con muchos tipos de vino. Existe una variedad especial, el “jaqué”, porque esta uva fue resistente contra un bicho muy agresivo: la “fil-loxera”. En muchas regiones se murieron todas las cepas. Un buen territorio existe en Calonge y Vall-llobrega con larga tradición y propia cosecha. Un vino de resistencia llamado “La Bruja”.

A primeros de marzo se hacen las catas y los clientes eligen el vino, lo encargan, se lo embotellan y se usan corchos naturales para taponarlo. Los barriles son de madera de roble y otros de castaño.

Una de las masías más antiguas es el “Mas Ponsjoan” de Calonge, en la provincia de Girona y ubicada en el corazón de la D.O. Empordà. Esta masía tiene también nuevos depósitos de acero inoxidable con control de temperatura para fermentar los mostos y de esta manera juntar tiempo, sabor y olor.

En Torrent hay también un *mas* productor de vino: el “Mas Oller”. Este pueblo tiene una vista a las murallas de Pals y a las Isles Medes.

La ruta del Vino D.O. Empordà cuenta con bodegas y alojamientos donde disfrutar del enoturismo. La ruta del vino te permitirá adentrarte en una tradición muy arraigada en estos territorios del Mediterráneo que se remonta a los tiempos de los romanos.

En algunas urbanizaciones existen hasta hoy paredes de viñedos antiguas.

En el museo del vino de Castillo de Peralada se puede descubrir el vino más allá de su sabor, su color, sus aromas...

En la ruta del vino encontrarás espacios creados para sorprenderte, entretenerte y explicarte los aspectos culturales, históricos, paisajísticos y económicos de la D.O. Empordà.

En los museos se exponen todo tipo de objetos relacionados con la cultura del vino, desde el siglo IV a.C. hasta principios del siglo XX.

El Baix Empordà

Ella Perepechina · A2. 17:00

Mi lugar favorito en el *Baix Empordà* es el Faro de San Sebastián, en Llafranc. Me gusta mucho la vista del mar desde lo alto de este lugar y el mar allí me recuerda al océano. También en esta roca empinada, a una altitud de 175 metros sobre el nivel del mar, hay sitios históricos interesantes. Este lugar es en el que mejor se captura la esencia de la Costa Brava. Cerca está un hotel y un restaurante: “El Far”. Son hermosos y visitar estos lugares es siempre una fiesta.

Parque natural del Montgrí

Brigitte Fassbender · A2. 9.30

En el año 1987 subí con mis hijos al castillo de Montgrí. Mis hijos eran pequeños. Mi hijo tenía 7 años y mi hija 5 años. Subimos juntos con una pareja. En la mitad del camino hicimos una pausa con una merienda buena para recuperar fuerzas para el resto del camino. Llegamos arriba con el tiempo bueno. La vista era preciosa. Adentro del castillo hay, en la tierra, un agujero/pozo grande muy profundo y oscuro. Nos impresionó mucho. El camino no fue fácil porque había muchas piedras. Seguramente antes la gente subía con burros. Los niños subieron y bajaron muy bien. Pero cuando llegamos al parking la niña se cayó. Mi amiga, una enfermera, le puso unas tiritas en las rodillas. Unos meses más tarde vi un helicóptero con material para cerrar el agujero en el castillo.

S'Agaró

Lidiia Vasiutynska · A2. 9.30

Cuando mi hermana viene de vacaciones le recomiendo dar un paseo por la orilla del mar en S'Agaró. Hay unas hermosas vistas al mar.

Hacemos muchas fotos. Luego nos vamos a descansar a la playa de la Conca que es grande y de arena bastante gruesa. El agua del mar es limpia y clara.

¡Disfrutamos de nuestras vacaciones!

Recomendaciones

Natalia Dremliuha · A2. 9.30

Recomiendo visitar los diferentes pueblos que se encuentran situados en su litoral. Por ejemplo: Sant Feliu de Guíxols, Platja d'Aro y su zona comercial; la tranquilidad de S'Agaró y su zona de La Gavina; St. Antoni de Calonge hasta Palamós por sus caminos de ronda, sus playas, su gastronomía; Calella hasta Begur, etc.



Los jardines de Cap Roig (Palafrugell-Mont-ras)

Michel Paternotte · A2. 9.30

Para conocer las plantas que forman parte del clima mediterráneo.

En 1927 un coronel ruso y una aristócrata inglesa decidieron establecer en la Costa Brava el lugar donde vivir y construir su sueño. Desde 1969, la Fundación "la Caixa" se encarga de preservar este idílico lugar que se ha convertido en un referente paisajístico y turístico de la Costa Brava.

Sus elementos principales son el poblado, el castillo y las torres. Con una extensión de 20 hectáreas, los jardines atesoran cerca de 800 especies botánicas.

He visitado los jardines varias veces, y cada vez es diferente. Es interesante ver la evolución de la vegetación a lo largo del año. Me gustan especialmente los cactus que se encuentran en la parte inferior de las terrazas, con vistas al mar.

Además, el auditorio al aire libre acoge cada año el Festival de Cap Roig, uno de los eventos musicales más interesantes del verano que reúne a artistas de todo el mundo.

Jardins de Cap Roig - Carrer Camí del Rus, s/n, 17210 Calella de Palafrugell, Girona



Baix Empordà

Beatrice Gerard · A2. 17.00

Jardines de Cap Roig:

Estos jardines se encuentran entre los municipios de Palafrugell y Mont-ras (norte de Platja d'Aro). Es un espacio único de 20 hectáreas fuera de la ciudad y junto al mar. Tiene 800 especies botánicas nativas de todo el mundo. Los jardines y torres de vigilancia ofrecen impresionantes vistas de los acantilados y el mar. Las flores son hermosas y cada una más bonita que la anterior.

Las vistas desde el jardín al mar son espectaculares. Dentro del jardín hay un castillo construido en 1924.

El tiempo de la caminata también puedes sentarte frente al mar.

Dos veces he visitado este lugar: una vez al final del verano y otra vez en primavera. Siempre es maravilloso.

Begur:

Begur se encuentra a 200m sobre el nivel del mar. El pueblo tiene vistas a pequeñas playas. Pasear por las calles estrechas te permite ver casas antiguas del s. XVIII.

En lo alto del pueblo se encuentran las ruinas del castillo con una vista impresionante de las Islas Medes.

Es un pueblo rodeado de bosques muy agradable. Es una zona turística de alto "standing" y los restaurantes son más caros que en Platja d'Aro.

Me gusta este lugar por su naturaleza y su pueblo atípico.

Para visitar el pueblo necesitas unos buenos zapatos.



Sitios bonitos

Beatrice Gerard · A2. 17:00

Voy a hablaros sobre dos sitios que me gustan mucho; los visité el verano pasado:

El primero es Besalú. Se encuentra en la provincia de Girona, más o menos a 70 Km de Platja d'Aro, y en la región de la Garrotxa (comarca catalana), cerca del parque volcánico. Es un ejemplo de arquitectura medieval, en él se encuentra el famoso puente románico que cruza el río, que se llama Fluvià. Hay muchas calles y casas de piedra. Se puede comer en pequeños restaurantes y comprar productos regionales como la crema de ratafia, también hay pequeñas tiendas. Es muy agradable caminar en el pueblo... Tienes que ver las iglesias de Sant Pere, Santa Maria... Es recomendable visitarlo después del verano porque hay muchos turistas.

El segundo lugar es el Valle de Nuria, en el municipio de Queralbs, provincia de Girona y en la región del Ripollés, en los Pirineos. Se encuentra a una altitud de 2000m. Es una estación de esquí pero es posible visitarla en todas las estaciones. No se puede ir en coche a la estación. Tienes que tomar un tren cremallera (tren especial, en el centro de la pista hay un carril dentado). También puedes tomar los senderos de montaña, los paisajes son magníficos y por suerte, podemos observar marmotas y cabras. La historia de este sitio es rica... Es el santuario de la "Mare de Déu de Núria". Ahora, cerca de la iglesia, hay un hotel y restaurante para los turistas. Enfrente del hotel hay un lago. Desde 1983, la virgen de Núria es también la patrona de los esquiadores catalanes (hay siete pistas de esquí).



Pals y sus alrededores

Leonid Sarin · A2. 17:00

El pequeño pueblo de Pals atrae a muchos turistas con su historia medieval, sus hermosas playas limpias y doradas y su variedad de paisajes naturales. Este pueblo medieval es el lugar perfecto para unas vacaciones o una escapada romántica.

Se encuentra en el corazón del Empordà, en la Costa Brava. En este pueblo se le ofrecerán vacaciones para todos los gustos. El casco medieval del pueblo, con sus antiguas calles empedradas, te sumergirá en la historia de Cataluña. Aquí encontrará antiguos monumentos de la época románica: torres de vigilancia medievales construidas entre los siglos XI y XIII. Cada casa en el centro histórico es una especie de monumento del arte gótico.

Podemos apreciar todos los encantos de esta zona desde donde aparecerán ante nuestros ojos los alrededores del Empordà y las Islas Medes.

Palabras aparte merecen las magníficas playas de Pals. La pintoresca bahía, 4Km de playas de arena rodeadas de pinos y cabos rocosos, se considera con razón uno de los lugares más pintorescos de la costa de Cataluña.

Una excelente cocina local, muchos eventos festivos y festivales, y la hospitalidad de los lugareños harán que su estancia en este lugar no se olvide.

Pedralta

Raisa Korniichuk · A2. 17:00

La Costa Brava tiene muchísimos lugares y miradores bonitos. Y uno que yo quería recomendar para visitar es Pedralta, que está situada entre Sant Feliu de Guíxols y Santa Cristina d'Aro, en el Baix Empordà.

Cuando subes hasta la piedra alta, desde allí ves toda la ciudad de Sant Feliu de Guíxols y un paisaje muy bonito.

Hace unos años subimos a este sitio para ver la puesta del sol; fue un momento precioso. Luego salieron las estrellas y en ese momento tomamos un buen té y disfrutamos de la belleza y el aire fresco durante un par de horas.

Este lugar es mágico. Siempre quieres volver de nuevo.



El Baix Empordà

María Anna Shouten · A2. 17:00

¿Qué puedo escribir sobre esta hermosa región? Realmente no puedo elegir. ¡Hay tantos lugares especiales! Puedo escribir algo sobre los lugares turísticos, las hermosas bahías, los monumentos, las rutas de senderismo, los olivares... Pero ya se ha escrito mucho sobre eso.

Menciono un pequeño museo que siempre es agradable de visitar: el Museo *Palau de Casavells*. Otra recomendación es el jardín botánico de *Cap Roig*. El jardín merece una visita, incluso si no entiendes una pizca de jardinería. La vista es muy hermosa. Puedes pasear tranquilamente contemplando plantas especiales y fragantes, entre las cuales puedes ver también hermosas obras de arte. Lo que también me gusta de allí es que no es comercial; no se puede comprar comida ni bebida allí. ¿Dónde más encuentras eso?

Una pequeña experiencia en Girona: Passeig de la Muralla, Girona

Nicola Holt · A2.18:40

Cerca del Empordà està la ciudad de Girona, capital de la provincia de Girona y de la comarca del Gironès, vecina del Baix Empordà.

Si visitas Girona, una de las cosas que no debes perderte es un paseo por sus murallas, es un lugar perfecto para observar las magníficas vistas de la ciudad. También puedes ver las vistas de las montañas de los Pirineos cubiertas de nieve.

Tuve el placer de caminar alrededor de estas murallas durante las últimas vacaciones de Navidad -me impresionó su belleza y construcción, me recordó un poquito a las Grandes Murallas de China!-

Tengo entendido que fueron construidas originalmente por los romanos y más tarde, en la Edad Media se ampliaron para proteger a la ciudad de los ataques de los enemigos, ya que Girona era una ciudad comercial rica e importante.

Las murallas están ubicadas al este del río Onyar y tienen una extensión de cerca de 3 kilómetros.

¡Recomiendo ir y visitarlas!

Vuelve a casa por Navidad (una experiencia en el Baix Empordà)

Sandrine Gras · A2. 18:40

Un viernes del mes de diciembre, concretamente el día 10, decidimos con mi hijo y mi marido ir a caminar a Torroella de Montgrí.

Después de una hora de marcha, decidimos subir al castillo.

Hacía mucho frío y hacía mucho viento.

Entonces, mi hijo vio algo escondido, como una pelota de pelo negro, era un perrito, perdido, muy delgado.

Lo bajamos, le dimos de comer y de beber, y fuimos a ver a un veterinario.

La protectora se lo llevó, y puso su foto en Facebook.

Su familia lo vio y vino a buscarlo. Estuvo perdido un mes.

Estuvimos muy contentos de que se encontraran por Navidad.



Érase una vez

Eric Gras · B1

Soy Eric, joven jubilado francés, tengo la suerte de vivir aquí en Platja d'Aro a la orilla del mar.

De adolescente soñaba en clase de castellano escuchando a mi profesor el señor Orcajada, que era español y me maravillaba con sus palabras, sus textos, pues destacaba mucho de los demás profesores. Tenía algo diferente, sus orígenes me atraían.

Han pasado los años pero a menudo las canciones como la del "lobito bueno" o la de "los andaluces de Jaén", me han acompañado en un rincón de mi cabeza.

En Francia, fui dueño de un hotel, pese a que sea un oficio duro por las numerosas horas de faenas, me ofreció un montón de encuentros con personas y culturas. Entonces al final de mi vida profesional me mudé con mi esposa aquí, a Cataluña.

Ahora el sol nos acompaña en las playas o calas de los alrededores. Practicamos ciclismo cruzando el Empordà entre pueblos medievales únicos, campos de arroz o huertos de manzanas. A veces, hemos visto cigüeñas que descansaban del viaje, puede ser una señal divina o la belleza de la naturaleza. En invierno el clima mediterráneo nos calienta y en verano el mar nos refresca suavemente. La villa de Platja d'Aro ofrece varios negocios o servicios incluso pasear por sus ramblas y disfrutar de sus bares o restaurantes, nos encanta cada día más.

Este conjunto mezclado con diferentes huellas de culturas, naturalezas, poblaciones variadas, ambiente de vacaciones, nos procura sensaciones de felicidad y de vida tranquila... Nuestro agradecimiento a Cataluña.

La Costa Brava

Dalila Lamour · B1

Antes de venir a vivir aquí, no conocía en absoluto esta región de España, que se llama la Costa Brava. Descubrí esta maravillosa zona y me dieron ganas de instalarme aquí.

A mí que me gusta el senderismo, he descubierto senderos muy bonitos.

Paseando por la playa de la Fosca, descubrimos un pueblo de pescadores continuando hasta la playa de Castell, encontramos las ruinas de un pequeño pueblo ibérico que continúa a través del Camino de Ronda hasta el hermoso pueblo blanco de Calella con sus maravillosas playas y unas cabañas de pescadores locales en las que las familias se reúnen en verano. También hay buenos restaurantes de mariscos y tapas.

El Baix Empordà

Noemí Meszaros · B1

Para mí, el Baix Empordà es vacaciones, naturaleza y disfrute.

Aquí encuentro el mar con playas rocosas o planas. En verano, el mar es agradable para nadar, pero se puede nadar, bucear, remar o navegar durante todo el año.

Hay muchos pequeños pueblos de pescadores con barcos de pesca, que salen al mar temprano en la mañana para pescar pescado fresco. Hay pueblos antiguos con típicas calles estrechas y un castillo en la colina. También hay pequeños pueblos modernos con cafeterías, restaurantes y pequeñas tiendas.

La comida aquí es deliciosa y fresca. A menudo hay menús de 3 platos por poco dinero. Aquí se come mucha carne, pescado y marisco, y se bebe vino o agua. Esto generalmente también está incluido en el precio. Hay especialidades que también están disponibles en mi país de origen, en Hungría.

La naturaleza es hermosa. El aire es bueno. Hay bosques de pinos verdes que huelen de maravilla, con muchos animales salvajes, como jabalíes y cabrones. Encontrará muchas rutas hermosas junto al mar, en los bosques y campos para caminar, hacer senderismo y andar en bicicleta. Esto es bueno para la salud y para el alma.



Torroella de Montgrí

Danielle Farkas · B1

El pueblo de Torroella de Montgrí

Cuando vivía en Francia practicaba senderismo tanto con mi marido y/o como con mis hermanas o amigos.

Subíamos muchas cumbres tanto en Francia como en Italia o Suiza, que podrían alcanzar una altura de más de 4000 metros sobre el nivel del mar como El Mont Blanc, que tiene una altura de 4807 metros.



El Mont Blanc 4807 m

Ahora, llevo viviendo 4 años en Cataluña y nunca encontré unos lugares más majestuosos que estos, pero no es un problema porque he conocido algunos amigos que hacen caminatas.

No es la misma cosa, pero me alegra poder caminar con ellos porque puedo continuar practicando el deporte al que me he aficionado mucho.

Sin embargo, la primavera del año anterior, con mis amigos, fuimos a Torroella de Montgrí, a pocos kilómetros de Palafrugell.



Torroella de Montgrí es un pueblo de la Comarca del Baix Empordà.

El pueblo está dominado por el Castillo del Montgrí que se ve a muchos kilómetros alrededor.

El Castillo es una fortificación construida entre los siglos XIII y XIV por el Rey Jaime II de Aragón y está en lo alto del macizo del Montgrí.



El Rey Jaime II de Aragón



El Castillo del Montgrí

El Montgrí es una pequeña montaña calcárea con una altitud de 315 metros y situada a seis kilómetros del mar.

Solo se puede acceder al castillo a pie, luego se tarda unos 45 minutos para subir.

Todo senderista que pasa por ahí no se va sin subir el camino que lleva al Castillo.

Desde lo alto, tendrás una magnífica vista de las islas Medes y el mar Mediterráneo.

En el interior, no hay mucho.

Solo está el patio y luego una impresionante escalera de caracol que conduce a la parte superior del castillo.

¡En cualquier caso, definitivamente vale la pena una visita!

Después de la visita, seguíamos el camino detrás del castillo que lleva a la Ermita de Santa Caterina.

Esta parte está rodeada de naturaleza.

El camino era muy largo desde el Castillo hasta la Ermita, pero lo apreciábamos mucho porque veíamos el mar y las Islas Medes durante una gran parte de la excursión.



Mis restaurantes preferidos en el Baix Empordà

Frits Weel · B2

Esta historia no es solo sobre mis restaurantes preferidos, sino también sobre el cambio de cultura en cuanto a la comida y, en particular, la comida del mediodía, que he tenido al mudarme a España. Probablemente no es solo el cambio de cultura, sino también mi edad y el hecho de que ahora estoy jubilado.

La gente en Holanda no conoce la siesta y, por eso, sigue trabajando en la empresa o su propia tienda. Las grandes empresas tenían su propio restaurante de empresa. Mucha gente traía su propio almuerzo al trabajo. En mi época en Holanda los restaurantes y bares no tenían el menú con un precio ajustado.

Pero ahora en España todo es diferente para mí. En mi área todos los bares tienen un menú del día con un precio muy simpático. Durante los años que seguimos viviendo aquí descubrimos muchos restaurantes que sirven un sabroso almuerzo. Normalmente los platos no son muy especiales, pero es el medio ambiente y la atmósfera lo que cuenta.

Durante el verano, cuando hay mucha gente, es mejor quedarse en casa y preparar tu propia comida, porque el servicio en un restaurante depende de los trabajadores suplentes.

Fuera de la temporada alta es bueno quedarse en 'Villa Mas' un restaurante muy conocido en S'Agaró,

situado enfrente de la playa. Es un poco caro pero los platos son frescos y cuidados. En la bodega del restaurante se encuentran muchos vinos de Borgoundie y los precios de estos vinos son accesibles.

Para eventos especiales, cumpleaños, día de boda, etc... lo mejor es reservar una mesa en la terraza del restaurante 'Can Roquet'. Este restaurante está ubicado en lo alto de las colinas de Romanya de la Selva y tiene un dueño belga. Los platos están muy bien cuidados y son especiales. Mientras, disfruta de una copa de vino, bajo la sombra de una sombrilla, y contempla la maravillosa vista.

En el camino a "Can Roquet", pasas por el restaurante 'La Font Picant'. No sé qué pasó con este restaurante, pero ahora está cerrado. Solían tener un menú atractivo y podías tomar un gran desayuno mientras veías a los ciclistas pasar enfrente del restaurante.

Una mención especial merece el restaurante "Gresca" en Barcelona. Es un placer disfrutar de las pequeñas tapas y mirar a los cocineros en la cocina. Cada cocinero prepara unas tapas con destreza y rapidez asombrosa.

La última vez que estuvimos en Barcelona cenamos con amigos en el restaurante "Alba Granada". La forma en que preparan el atún es muy sabrosa y este plato es muy recomendable.

Es fácil nombrar más restaurantes excelentes, pero también es muy recomendable hacer tu propia paella en casa.

Peratallada

María Chernyavskaya · B2

El pueblo muy pequeño y maravilloso, de estilo medieval, está situado en el municipio de Forallac y no tiene más de quinientos habitantes.

El nombre de este lugar proviene de la frase "piedra tallada", a causa de su arquitectura. Todos los edificios son de piedra y están cubiertos con hierba frondosa. Todo esto crea un sentimiento de calma y de cuento de hadas.

Hay restaurantes preciosos y hoteles muy agradables.

Cada agosto el pueblo organiza la fiesta mayor y cada octubre, la fiesta de la Edad Media, que atrae muchos turistas de todo el mundo.



Platja d'Aro, ¡Qué suerte conocerte!

Marcos Weber · B2

En 2008 fue cuando solamente mi esposa y yo llegamos a España por primera vez de vacaciones.

Nos quedamos totalmente encantados, tanto, que decidimos que aquí queríamos vivir.

Pero aún no era el momento apropiado, pues cada cosa tiene su propio tiempo para suceder.

Y después de más de trece años, subimos al avión con cuatro maletas (donde tuve que meter toda nuestra mudanza), en esa ocasión, nosotros y nuestros dos hijos.

El plan inicial era que viviríamos en Alicante. Cambiamos entonces por Valencia. Más adelante, por Barcelona. Eso porque todavía no conocíamos una preciosidad de la Costa Brava y un pueblo llamado Platja d'Aro.

Cuando se tienen niños pequeños, hay una serie de puntos que tenemos que pararnos a pensar antes de tomar cualquier decisión.

Afortunadamente, aquí encontramos una ciudad muy bonita, limpia y acogedora, con todo lo que necesitábamos.

Totalmente diferente a otras ciudades en las que tendríamos que pasar muchas horas en metro, tren o autobús, aquí nos damos cuenta que se puede hacer casi todo en pocos minutos en coche o entonces caminando tranquilamente por las calles, sin preocuparse por la seguridad.

Además, el clima templado, con mucho sol, fue decisivo para nuestra elección.

No obstante, la playa fue como la "cereza del pastel".

Hablando el otro día con mi mujer, ella me dijo: *"subimos en la aeronave en busca de un sueño, pero su realización sólo tuvo lugar cuando subimos, en verdad, por la costa mediterránea de Alicante hasta Platja D'Aro para aquí quedarnos"*.

VERSÃO EM PORTUGUÊS

Playa de Aro, que sorte te conhecer!

Em 2008 viemos para a Espanha pela primeira vez, de férias, eu e minha esposa, apenas.

Ficamos extremamente encantados, tanto que decidimos que queríamos morar aqui.

Mas ainda não era o momento oportuno, pois cada coisa tem seu próprio tempo para acontecer.

E depois de mais de treze anos, subimos no avião com quatro malas (onde teve que caber toda a nossa mudança), e dessa vez, nós e nossos dois filhos.

O plano inicial era que viveríamos em Alicante. Mudamos então por Valência. Mais adiante, por Barcelona. Isso porque ainda não conhecíamos uma preciosidade da Costa Brava chamada Playa de Aro.

Quando se tem filhos pequenos, há uma série de pontos para se pensar antes de qualquer decisão.

Felizmente, aqui encontramos uma cidade muito bonita, limpa e acolhedora, com tudo o que necessitávamos.

Diferentemente de outras cidades que teríamos que passar muitas horas em metrô, trem ou ônibus, aqui nos demos conta que se pode fazer quase tudo em poucos minutos de carro ou então caminhando tranquilamente pelas ruas, sem se preocupar com a segurança.

Além do mais, o clima ameno, com muito sol, foi decisivo para nossa escolha.

Não obstante, a praia foi como a "cereja do bolo".

Falando outro dia com a minha esposa, ela me disse que "subimos na aeronave em busca de um sonho, mas sua realização se deu quando subimos, na verdade, a costa mediterrânea de Alicante até Playa de Aro para aqui ficarmos".



La tramuntana

Mario Moner · Escritura Creativa Català. Castell d'Aro

Imagineu-vos que soc la tramuntana i que un dia vaig anar a veure el territori on més fort bufo.

Quan hi vaig arribar em van venir a trobar les plantes tendres de l'hort i em van dir:

-Per què ets tan freda?-. Ens ho fas passar molt malament. Si tinguessis una temperatura més suau potser no agafaríem els refredats que ara agafem, ja que hi ha dies que provoques unes bones gelades-.

-Penseu que és necessari que sigui freda, ja que així mato molts microbis que us farien emmalaltir i potser algunes moriríeu. Ara, com més freda soc més en mato i a la primavera i a l'estiu tindreu una vida més sana-.

Més tard em van venir a veure unes altres plantes i en van dir:

-Quan bufes tant fort i ha plogut o han regat el terreny s'eixuga molt aviat i tenim set, el terreny es torna molt dur i no ens podem desenvolupar correctament. Ens aniria bé que no bufessis i deixessis que el terreny s'eixugués més poc a poc.

-Si no bufés i el terreny tardés molt a eixugar-se a algunes de vosaltres se us podrien les arrels i unes quantes us moriríeu. A altres se'ls hi posaria el rovell i altres malalties que a algunes les mataria. Si jo bufo i eixugo aviat el terreny, gaudireu d'una vida més sana.

Després em van venir a veure les plantes del bosc, que també es van queixar:

-Hauries de procurar no bufar tan fort, doncs de vegades ens trenques branques i, fins i tot, algun arbre-.

-Penseu que si quan bufo es trenca alguna branca o algun arbre, és que ja estaven malalts i, al cap de poc temps, també s'haurien mort.

També em van venir a veure els animals que viuen al bosc. Es van queixar del fred que provoco i em van dir:

-A veure si deixes de bufar, doncs ens causes unes molèsties que, si no bufessis no les tindriem-.

-Les molèsties que provoco les compensen els beneficis que causo, doncs encara que fred, soc un vent molt sa i us estalvio moltes malalties-.

Amb aquest viatge vaig conèixer, més o menys, el que pensen de mi al territori on bufo i penso que, amb les meves explicacions, també han conegut que, encara que causi molèsties, els hi ocasiono beneficis, especialment per la seva salut.

Una excursió pel Baix Empordà

Ricardo Ibáñez · Escritura Creativa Català. Castell d'Aro

Vivim en una comarca de la província de Girona, per cert la més bonica de Catalunya, i més possiblement, de tota la nació, que és el Baix Empordà. Una comarca de tants llocs tan bonics i plens d'història com de bellesa natural.

Una Costa Brava, uns camps i un pobles i ciutats meravelloses. Us explicaré una ruta que els faig als meus amics quan ens visiten a aquestes terres. I que, un cop feta, sempre em feliciten pels lloc tan macos que han conegut.

Des de Platja d'Aro, ens dirigim cap a Palamós i creuant Palafrugell, anem fins al Far de Sant Sebastià, on des d'aquell mirador tan privilegiat contemplen al mar, tan blau, i les barques dels pescadors, que de lluny semblen molt petites.

També gaudim d'aquestes muntanyes de boscos que arriben fins la vora de la mar i unes caletes com Llafranc i Tamariu que visitarem camí a Calella de Palafrugell.

Una vegada a Calella, prenem uns refrescs sota les arcades tan famoses al Port Bo, contemplant aquestes aigües tan transparents que inviten a banyar-se. Després de passejar pels carrers estrets y tan bonics, agafem el cotxe i acostumem a anar a un altre municipi, preciós, com és Pals. Poble medieval amb racons des d'on la combinació de les pedres i de les cases amb les flors dels balcons donen unes espectaculars vistes, que les màquines de fer fotos no poden parar d'immortalitzar el moment.

Encara recordant el poble que deixem enrere anem a dinar a un poble també d'història medieval com és Palau Sator, a un restaurant dins d'una masia que es diu el Mas Pou. Els menjars que cuinen són d'una qualitat extrema i els postres boníssims. Per baixar el dinar, visitarem dins del mateix restaurant, un petit museu de les eines, es veu una distribució de com eren per dins les cases, els mobles, els aparells de ràdio antics, els carros per desplaçar-se per la comarques, els primers tractors per treballar la terra, etc.

El temps no perdona, s'ha de prendre el camí de tornada a Platja d'Aro, però ens queda visitar una altra joia de poble com és Peratallada. Una ciutat emmurallada on, igual que ens va a passar a Pals, les flors y les pedres es fonen en una bellesa, que ens envaeixen els sentits.

Una vegada a casa els pregunto als meus amics què els hi ha semblat el que hem vist i em donen les gràcies i, s'adonen, de la sort que tenim de viure en aquesta comarca com és el Baix Empordà.



El Baix Empordà

Mario Moner · Escriptura Creativa Català. Castell d'Aro

El Baix Empordà és una comarca situada a la zona centre de la Costa Brava.

A l'hivern no hi fa un fred molt rigorós ni a l'estiu una calor exagerada. Té unes platges enormes pels turistes que només busquen sol i platja, però també unes petites cales arrecerades i assolellades que a l'hivern són ideals per anar-hi a prendre el sol.

Pels turistes que busquen la seva cultura hi trobaran les mundialment famoses ruïnes d'Empúries i les d'Ullastret, entre altres no tan famoses.

A Platja d'Aro hi ha la Ciutat de Palol i a Castell d'Aro, el Castell de Benedormiens, que té més de mil anys. En altres pobles també hi ha edificis molt antics, que també val la pena visitar.

Els que a l'estiu visiten el Baix Empordà poden gaudir dels famosos festivals de música de Cap Roig i Porta Ferrada i molts altres que, encara que també són importants, no tenen la fama d'aquests dos.

Al Baix Empordà hi ha uns centres comercials molt importants, potser el que ho és més és el de Platja d'Aro, localitat que a l'estiu multiplica per més de deu la seva població. Platja d'Aro també és coneguda a tot Catalunya i a alguns llocs de l'estat espanyol i de l'estranger per les seves nits.

Al Baix Empordà hi ha una xarxa d'hotels, càmpings i d'apartaments per poder acollir una immensa quantitat de turistes.

Em dic Tramuntana

Imma Pou · Escriptura Creativa Català. Castell d'Aro

Hola em dic Tramuntana, he sortit del més alt de les muntanyes del PIRINEU i vull arribar com a mínim fins a Castell d'Aro.

Abans d'arribar al Baix Empordà, em trobaré amb l'Alt Empordà, Roses i el seu Cap de Creus, terreny molt rocós, Empuriabrava amb els seus canals, els Aiguamolls de l'Empordà, avui amb molta falta d'aigua. Aquí hi trobem moltes aus, algunes migratòries, que abans de volar a uns indrets de més calor fan parada.

També passaré per les ruïnes d'Empúries i així, anar bufant, arribaré al Baix Empordà. Albons el primer poble, el massís del Montgrí, amb el seu castell, i s'hi mirem mar endins, hi trobarem les Illes Medes com a espai protegit.

Si segueixo bufant, em trobareu a Peratallada, Regencós, Cruïlles... pobles amb cases restaurades i molt ben conservats. Seguiré cap a Pals, la Bisbal d'Empordà, amb la seva ceràmica, i més endavant, els jardins de Cap Roig amb els seus Festivals d'estiu.

Tot arribant a Palamós amb un port pesquer i una llotja per vendre el peix. També es coneix per ser una vila molt atractiva on fan parada molts creuers.

I ja he arribat a Castell d'Aro i continuo bufant fort però miro de refugiar-me fins al castell i em costa molt amainar-me...

I, des de dalt, contemplo la vegetació: pins, brucs, joncs...

La fauna: aus, senglars, cabirols... i la flora: geranis, hibisc, gallarancs...

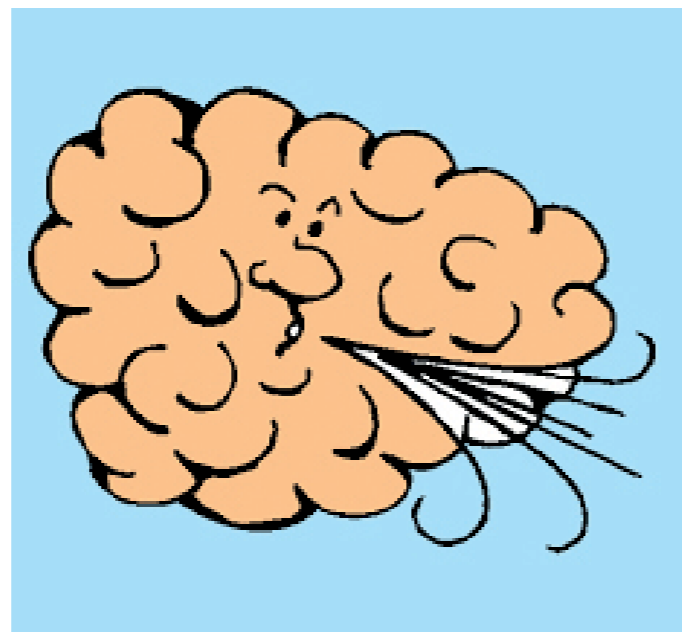

El vent

Ricardo Ibáñez · Escriptura Creativa Català. Castell d'Aro

Soc el vent, que bufant pels camins, pobles i ciutats, dependent de la força que tingui, vaig observant tot el que provocho. Veig: com les fulles, papers i restes de brutícia s'escampen i agafen formes grotesques, com els nens corren espantats pel carrer buscant llocs per refugiar-se i com el homes i dones fortes, van reptant la força amb la que bufo, prenent postures, per aguantar les ventades. I la gent gran, ajupits, tenen por per caminar i amb compte per no caure arrossegats, per mi, busquen refugi a les cases on viuen. Tothom espera que les meves forces s'esgotin i torni la calma.

Els vents

Rosa Cufí Navarro · Escriptura creativa català. Castell d'Aro

Soc la Tramuntana. Al meu pas per Llançà faig que el mar estigui ben embravit i les gavines van de tort i dret amb la meua força. És la tardor i les fulles voleien fent una sardana. Els animalons es refugien als seus caus fins al cap de dos o tres dies que la meua força va minvant i llavors torna la pau i la tranquil·litat per tots.

El Castell de Púbol

Rosa Cufí Navarro · Escriptura creativa català. Castell d'Aro

El castell de Púbol pertany al municipi de la Pera, al Baix Empordà. És una fortificació renaixentista del segle XI. Es va convertir en centre de Pedania. El 1970 fou residència de Dalí i Gala. El 1982 en Dalí fou nomenat marquès de Púbol. Els jardins de l'interior són una meravella. Anys més tard foren enterrats la Gala i en Dalí.

El Baix Empordà

Rosa Cufí Navarro · Escriptura creativa català. Castell d'Aro

El Baix Empordà és una comarca d'uns paratges idíl·lics, cadascun d'ells amb nuclis, amb història i llegendes, que fan sentir una inquietud per visitar-los.

Castell d'Aro és un poble situat al Baix Empordà que junt amb Platja d'Aro i S'Agaró fan un sol municipi. Vull parlar de Castell d'Aro; té un encant per la natura i el seu nucli antic, on es troba el Castell de Benedormiens, que és un bé cultural d'interès nacional. En ell s'hi fan exposicions de pintures i escultures. Per Sant Isidre es fa l'exposició de flors i fruits del camp que és un regal pels sentits, la vista i l'olfacte. Per l'agost es fa el mercat medieval, una tradició molt adient per l'entorn del casc antic doncs els figurants van vestits de l'època i toquen instruments i música medieval. També s'hi fan jocs i porten bestiar per fer gaudir la mainada.

Al costat del castell tenim l'Església de Santa Maria, és del segle XII, d'estil gòtic, i està en bon estat de conservació.

No puc deixar de parlar del nostre pessebre Vivent, el més antic de Catalunya, és la joia del nostre poble. Any rera any són més els visitants que venen a gaudir d'ell, doncs cada any s'afegeixen més motius per fer-lo més bonic.

L'any 2011 li van otorgar la creu de Sant Jordi.

És un privilegi viure a Castell d'Aro!





Baix Empordà

Miquel Alejandro Martínez · Escriptura Creativa Català.

Castell d'Aro

L'any 1936, es va dividir la comarca de l'Empordà quedant anomenades: Alt i Baix Empordà. El límit entre elles ve marcat, pel massís del Montgrí i les conques del Riu Ter i Fluvià. El Baix Empordà té al nord el Montgrí i pel sud Les Gavarres i la Vall d'Aro.

Tenim com comarques veïnes: l'Alt Empordà, el Gironès i la Selva i, com no, el nostre mar Mediterrani.

Aprofitant els petits turonets es construïen petits pobles, sempre amb un castell i una torre de guaita per tenir més protecció.

La seva vegetació és molt diversa amb arbres com l'alzina surera, el pi blanc i el roure. Al sotabosc, qualsevol boletaire, pot trobar una extensa varietat de bolets.

El clima és mediterrani, molt suau en general, sense pics extrems de calor o fredor.

Hi ha tres vents que l'acaricien i pentinen com la Tramuntana, el Garbí i el Llevant. Tots tres tenen la seva importància i zones d'influència.

Ja en la prehistòria era habitada. Els homes del paleolític vivien en coves per el Montgrí i per les Gavarres o el Massís de Cadiretes a on hi havia molts dolmens de l'època megalítica. És una terra on es van assentar molts pobles vinguts d'altres parts, com grecs, íbers, i, sobretot, romans. Es van expandir transformant l'economia del Baix Empordà.

Sempre ha sigut una terra codiciada per tots, uns pel pillatge i altres per colonitzar-la. Però, el que ha quedat ben entès, és que el que ha volgut quedar-se per viure, ha trobat una terra meravellosa que li ha donat l'oportunitat per complir els seus anhels.

Per això trobem gent vinguda de tot el planeta, que l'estimen i s'integren amb la població autòctona.

Per sort, tenim un paradís.

Refranys i frases fetes de l'Empordà

Mario Moner · Escriptura Creativa Català. Castell d'Aro

Comparteixo alguns Refranys de terres empordaneses, uns més coneguts que d'altres.

Quan trona a les Gavarres, pluja a semalades.

Si tens una filla i no l'estimes gaire, casa-la a Bellcaire. Si la vols matar aviat, casa-la a Viladamat.

Si dissabte veus núvols a Begur, l'endemà serà diumenge.

Als de la Bisbal, tan se'ls en fot quedar bé com mal.

A Jafre i a Colomers veuen el món al revés.

Boira a Begur, pluja segur.

Si són bons són d'Albons. Si no ho són gaire, són de Bellcaire.

A Regencós tots són lladres menys dos.

A Palafrugell, qui no es mor abans arriba a vell.

Per Sant Sebastià (20 de gener) tramuntana a l'Empordà.

Quan trona a Mallorca, pluja a la porta.

Quan ve la grua (ocell) a l'Empordà sembla ja.

La carn d'olla de Cadaqués, naps, cols i res més.

Gent d'Arbúcies, gent d'astúcies.

Els catalans de les pedres en treuen pans.

Fa com l'escolà de Quart, que sempre corre i sempre arriba tard.

A Bordils es mengen les botifarres i deixen els fils.

A la Plana de Vic, nou mesos d'hivern i tres d'infern.

Anxoves de l'Estartit, bones de dia i dolentes de nit.

Així és el Montseny. Com més blanqueja més bogeja.

A Rupit, ben pagat i mal servit.

Broma baixa al Canigó, tramuntana al Rosselló.

Anem un darrera l'altra, com la processó de Mata.

De Regencós, ni gat ni gos.

Si el Montseny està clar, sense paraigua es pot anar.



PACE: Programa d'Acollida i Coneixement de l'Entorn més proper 2022

Equip Educatiu. Centre de Formació de persones adultes

Des del Centre de Formació de Persones Adultes, cada any treballem per fer una bona acollida a totes les persones novingudes al nostre municipi amb diferents objectius com:

- Donar a conèixer la cultura popular i tradicional catalana.
- Promoure l'intercanvi dels coneixements i vivències culturals de l'alumnat a través d'activitats de cohesió social.
- Donar a conèixer els recursos i serveis del municipi.
- Apropar les persones al seu entorn més immediat.

Aquest programa d'Acollida i Coneixement de l'Entorn proposa una programació d'activitats grupals dins la classe o fora d'aquesta.

Les activitats dins de les classes treballen el coneixement i l'intercanvi cultural, a través del coneixement de les tradicions culturals i populars o dies assenyalats del calendari. Com són: la castanyada, les festes i tradicions d'hivern, el dia de la dona treballadora, el Carnaval, Sant Jordi...

Altres accions volen donar resposta a les necessitats de participació de l'alumnat per conèixer els diferents serveis i recursos del municipi on viu. Si les necessitats són generalitzades, dins d'un grup, s'organitza una sortida concreta a un servei, per exemple, es pot visitar la biblioteca si l'alumnat ho necessita i vol conèixer el seu funcionament i com hi pot participar. Llavors parlem amb el servei i organitzem una sortida perquè se'ns aculli i se'ns expliqui allò més important. L'alumnat ja posa cara a les persones que treballen en aquell servei i possiblement quan hi participi ho farà amb més autonomia i seguretat.

D'altra banda, si la necessitat és més individualitzada doncs es fan derivacions concretes de persones a serveis, parlant amb els/les professionals del mateix perquè en coneguin la necessitat i se li faci una bona

acollida. A vegades, si ho veiem necessari, podem acompanyar a l'alumnat al mateix servei.

Per exemple, aquest any hem derivat alumnat als Espais Familiars, hem derivat dones joves a Esport per jugar a korfbal, entre moltes d'altres.

Una altra acció més global d'aquest programa és el treball d'un centre d'interès durant el curs per donar a conèixer l'entorn més proper o coneixements culturals. Aquest any hem escollit treballar: L'Empordà i, més concretament, El Baix Empordà, per donar a conèixer a l'alumnat i el voluntariat novingut, la comarca on viuen.

Hem escollit treballar-lo a través de 3 eixos principals: el marc físic i polític, el marc de patrimoni natural i el patrimoni cultural. A través de cada eix, hem seleccionat un conjunt de temes per presentar-lo de formes diverses.

A través del **marc físic i polític** hem pogut presentar el tema a les classes, a través d'un vídeo elaborat per l'equip educatiu, on hem pogut parlar de Catalunya, les quatre províncies i les comarques, situant el Baix Empordà i els pobles que la formen. Vam aprofitar per parlar dels vents.

Per treballar el patrimoni natural, hem preparat lectures i fitxes de treball per donar a conèixer la nostra geografia més propera, la fauna i la flora. Aquest material es prepara adaptant-lo als diferents nivells formatius de les classes.

Per últim hem, donat a conèixer el patrimoni cultural, a través de lectures preparades sobre els pobles medievals de la comarca, els camins de Ronda, en especial el del nostre municipi; el Camí de Ronda de S'Agaró així com el treball de la cultura més popular i fantàstica, a través de donar a conèixer les històries de bruixes i pirates, molt conegudes en aquestes terres.

Per tal de treballar la part pràctica d'aquest centre d'interès, hem organitzat i dut a terme una programació d'accions i activitats en el marc d'una Setmana Cultural a finals de març dins del Centre de Formació adreçada a l'alumnat i el voluntariat que també ens ha ajudat a preparar-la.





Així un cop s'han vist i comentat aquests continguts prèviament a classe després l'alumnat els ha pogut observar i gaudir des de l'experiència participativa en excursions, sortides i tallers que els han apropiat al seu entorn més proper.

Per donar a conèixer el **Patrimoni Natural** hem fet dues sortides: la **visita al Parc dels Estanys i rodalies**, on hem pogut aprendre sobre la fauna i aquest meravellós lloc gràcies a la participació de dos experts com són: Jaume Ramot i Ester Pardo, de l'associació STERNA, que té seu al nostre municipi.

També hem pogut fer un recorregut per **Romanyà i la Ruta dels Gegants**, a càrrec de la nostra formadora: Eulàlia Delgado, biòloga, que ens ha explicat tota la particularitat dels entorns naturals de Romanyà i ens ha fet la ruta per conèixer les alzines mil·lenàries.

A més a més, s'ha organitzat un taller destinat a fer un recorregut històric per conèixer la història de les alzines, el suro, l'oli i el vi DO de l'Empordà. Aquest taller ens ha permès fer un tast d'oli i 3 vins denominació d'origen: D.O Vall d'Aro, D.O Vall Pinar i D.O Alt Empordà.

El **Patrimoni Cultural** l'hem pogut conèixer a través d'activitats com:

- La xerrada amb l'historiador Pere Barreda, per conèixer la història del nostre municipi.
- La visita al Camí de Ronda de S'Agaró, a càrrec de la nostra guia cultural Roser Serra.
- L'excursió cultural a les Ruïnes d'Ullastret i el Museu de la Terrissa de la Bisbal d'Empordà

Ha sigut un any complex, en diferents sentits, però molt enriquidor a nivell d'intercanvi de coneixements, d'aprenentatges i de vivències.



PACE: Programa de Acogida y Conocimiento del Entorno más cercano 2022

Equipo Educativo. Centro de Formación de personas adultas

Desde el Centro de Formación de Personas Adultas, cada año trabajamos para hacer una buena acogida a todas las personas recién llegadas a nuestro municipio con diferentes objetivos como:

-Dar a conocer la cultura popular y tradicional catalana.

-Promover el intercambio de conocimientos y vivencias culturales del alumnado a través de actividades de cohesión social.

-Dar a conocer los recursos y servicios del municipio.

-Acercar a las personas a su entorno más inmediato.

Este programa de Acogida y Conocimiento del Entorno propone una programación de actividades grupales dentro del aula o fuera de esta.

Las actividades dentro de clase trabajan el conocimiento e intercambio cultural, a través de las tradiciones culturales y populares o días señalados del calendario. Como son: la Castañada, las fiestas y tradiciones del invierno, el día de la mujer trabajadora, el Carnaval, San Jordi...



Otras acciones quieren dar respuesta a las necesidades de participación del alumnado para conocer los diferentes servicios y recursos del municipio donde vive. Si estas necesidades son generalizadas, dentro de un grupo, se organiza una salida concreta al servicio, por ejemplo, se puede visitar la biblioteca si el alumnado lo necesita y quiere conocer su funcionamiento y como puede participar.

Entonces hablamos con el servicio y organizamos una salida para que se nos acoja y se nos explique aquello más relevante. El alumnado ya pone cara a las personas que trabajan en este servicio y posiblemente cuando participe lo hará con más autonomía y seguridad.

Por otro lado, si la necesidad es más individualizada, entonces se harán derivaciones concretas de personas a servicios, hablando con los y las profesionales del mismo para que conozcan la necesidad y se les haga una buena acogida. A veces, si lo vemos necesario, podemos acompañar al alumnado al mismo servicio.

Por ejemplo, este año hemos derivado alumnado a los Espacios Familiares y a mujeres jóvenes al palacio de Deportes para jugar a corfbal entre muchas otras.

Otra acción más global de este programa es el trabajo de un centro de interés durante el curso para dar a conocer el entorno más cercano o conocimientos culturales. Este año hemos escogido trabajar: El Empordà, más concretamente, el Baix Empordà, para dar a conocer al alumnado y al voluntario recién llegado, la comarca donde viven.



Hemos escogido trabajarlo a través de 3 ejes principales: el marco físico y político; el marco de patrimonio natural y el patrimonio cultural. A través de cada eje, hemos seleccionado un conjunto de temas para presentarlo de diversas formas.

A través del marco físico y político hemos podido presentar el tema a las clases, mediante un video elaborado por el equipo educativo, donde hemos podido hablar de Cataluña, las cuatro provincias y las comarcas, situando el Baix Empordà y los pueblos que la forman. Aprovechamos para también poder hablar de los vientos.

Para trabajar el patrimonio natural, hemos preparado lecturas y fichas de trabajo para dar a conocer nuestra geografía más cercana, la fauna y la flora. Este material se prepara adaptándolo a diferentes niveles formativos de las clases.

Por último, hemos dado a conocer el patrimonio cultural, a través de las lecturas preparadas sobre los pueblos medievales de la comarca, los caminos de Ronda, en especial el de nuestro municipio, el Camino de Ronda de S'Agaró, así como el trabajo de la cultura más popular y fantástica, a través de historias de brujas y piratas, muy conocidas en estas tierras.

Con tal de trabajar la parte práctica de este centro de interés, hemos organizado y llevado a cabo una programación de acciones y actividades en el marco de una Semana Cultural a finales de marzo dentro del centro de formación dirigida al alumnado y al voluntario que también nos ayuda a prepararla.





Así, una vez se han visto y comentado estos contenidos, previamente en clase, después el alumnado los ha podido observar y disfrutar desde la experiencia participativa en excursiones, salidas y talleres que les han acercado a su entorno más cercano.

Para dar a conocer el Patrimonio Natural hemos organizado dos salidas: la visita al Parque dels Estanys y cercanías, donde hemos podido aprender sobre la fauna y la flora del maravilloso lugar gracias a la participación de dos expertos como son: Jaume Ramot y Ester Prado, de la asociación STERNA, que tiene su sede en nuestro municipio.

También hemos podido hacer un recorrido por Romanya y la Ruta dels Gegants, a cargo de nuestra formadora: Eulalia Delgado, bióloga, que nos ha explicado toda la particularidad de los entornos naturales de Romanya y nos ha enseñado las encinas milenarias.

También, hemos podido hacer un recorrido histórico para conocer la historia de las encinas, el corcho, el aceite y el vino D.O. del Empordà. Este taller nos ha permitido hacer una cata de aceite y de 3 vinos de denominación de origen: D.O. Vall d' Aro, D.O. Vall Pinar y D.O. Alt Empordà.

El **Patrimonio Cultural** lo hemos podido conocer a través de actividades como:

- La charla con el historiador Pere Barreda, para conocer la historia de nuestro municipio.
- La visita al Camino de Ronda de S'Agaró, a cargo de nuestra guía cultural Roser Serra.
- La excursión cultural a las Ruinas de Ullastret y el Museo de la Terrissa de la Bisbal del Empordà.

Ha sido un año complejo en diferentes sentidos, pero muy enriquecedor con respecto al intercambio de conocimientos, de aprendizajes y de vivencias.



Català conversa i Parlem

Equip Educatiu

Des de l'Aula d'Adults vam decidir iniciar, davant la demanda d'aquest tipus de formació, dos nous grups a principi de curs.

En un primer moment vam voler acollir i donar resposta a les persones migrades que, per la seva situació, necessitaven aquest tipus de formació i que, per circumstàncies relacionades amb les restriccions i mesures arran de la Covid, el Consorci no podia dur a terme presencialment al Centre Cívic en aquells moments. Així doncs, durant el primer trimestre del curs escolar es va fer un grup de Conversa en Català que va conduir la formadora Sara i que va comptar també amb la col·laboració d'una companya nova, Chaimae, contractada a través d'un programa de garantia juvenil.

Actualment, gràcies a la normalització de la situació, aquesta formació l'ha reprès el Consorci de nou i es continua fent, de forma presencial, al Centre Cívic.

Per altra banda, es va reprendre també el projecte Parlem. Una iniciativa que ja s'havia iniciat el curs anterior i que pretenia facilitar l'apropament de les mares d'infants i joves escolaritzats al municipi amb els centres educatius, familiaritzant-les amb la llengua catalana com a via de comunicació. Aquesta formació, conduïda durant quatre mesos per la Sònia sota la supervisió del projecte d'Accollida, va abordar diferents temes relacionats tant amb el vocabulari escolar com amb la dinàmica de funcionament d'un centre educatiu i la connexió que la família té amb aquest. Actualment, és el propi projecte d'Accollida qui s'ocupa directament d'aquest espai per poder donar un servei més pròpiament d'acollida i d'atenció a les necessitats individuals, no només en un sentit formatiu, de cada persona que hi participa.

Deixem constància, doncs, d'una feina feta fruit del voler donar resposta a les necessitats sorgides en un moment determinat i valorem positivament que, sovint, el passar el testimoni a qui correspon també ha estat satisfactori.



Fem poble

Equip Educatiu

Des del passat mes d'octubre, un dimarts de cada mes a les 20h, podeu escoltar **FEM POBLE**: un nou programa de ràdio, a Ràdio Platja d'Aro, fet per i per a la gent del poble.

El programa, conduït pel locutor local Rubén Sarabia, compta amb diferents seccions on hi participen persones del municipi de totes les edats i condicions: és obert a tothom.

L'Aula d'Adults hi col·labora des del principi en quatre seccions:

- **La frase feta**: un espai en col·laboració amb el projecte Gent Gran en que una persona, amb una certa experiència ja de vida, ens presenta una frase feta relacionada amb el motiu o tema del programa (n'hi ha proposat un de diferent segons l'època de l'any o algun aspecte rellevant del calendari mensual). Se'ns explica una mica quin significat té i en quins contextos s'utilitzava (o s'utilitza encara).

- **L'acudit**: en aquest apartat, tal com el propi nom indica, un/a alumne/a del Centre de Formació ens explica un acudit que també tingui relació amb la temàtica del programa. Si us fa més o menys gràcia ja és cosa vostra...!

- **L'endevinalla**: aquí són els nens i nenes de La Casa Lila els que, a proposta del Centre de Formació, ens presenten una endevinalla que, com no podia ser d'altra manera, també està vinculada a algun aspecte destacat del mes en curs.

- **Cançons**: per últim, un cop cada dos mesos, fem una proposta d'algunes cançons que pensem que poden ser motivadores i que connecten amb el contingut del programa.

Volem agrair a totes les persones que han col·laborat fins ara en aquest projecte i també a totes les que ho faran en el futur! Gràcies i recordeu: junts **FEM POBLE!**



El día de la fiesta de San Jordi

Alumnado de Aula de Estudio · Curso 2020-2021

Cada año el día 23 de abril celebramos la fiesta de San Jordi.

Es un gran día en Cataluña.

La leyenda explica que en un pueblo aparece un dragón que se come a los animales y las cosechas. Es un monstruo muy peligroso. Cuando tiene hambre se pone furioso.

La gente del pueblo tenía mucho miedo y cada día tienen que regalarle una persona para que se la coma.

Un día le tocó a la princesa. Y subió a la guarida del dragón para que se la comiera.

Entonces, aparece un Caballero Valiente que lucha contra el dragón para salvar a la princesa. Le clava la espada y lo mata. De la sangre del dragón que cayó al suelo, nace una rosa. Por eso cada año se celebra el día regalando una rosa.

Ese día nos hace mucha ilusión, porque nos trae buenos recuerdos. Es un día muy romántico, se regalan rosas con espiga y libros. La gente pasea por la calle con alegría, se visita a la gente mayor y los niños cantan y bailan en la escuela.

¡Es un día maravilloso!





¡Estoy en contra de la guerra!!!!

Natalia Gravrilkina · Grupo B1

Lloro todos los días, no entiendo ¡cómo es posible!

¡Y siento vergüenza!

¡¡¡¡Porque yo nunca voté por Putin!!!!

En 2014, después de que Rusia ocupara la Crimea ucraniana, decidimos irnos de Rusia.

Estábamos buscando una casa en toda la Costa Brava, pero nos alojamos en el hotel Platja d'Aro.

Eso fue en Febrero, tiempo de Carnaval. Fue muy buen tiempo, hacía mucho calor. ¡Y estábamos encantado con todo lo que vimos! ¡Probablemente eso nos hizo decidir dónde buscar una casa!

¡¡¡¡Estoy en contra de la guerra!!!!

Una fiesta tradicional de mi país

Nicola Holt · A2 vespre

Escribo sobre una fiesta especial que no es exactamente de mi país pero sí de mi pueblo que se llama Olney. Se encuentra a 35 km al sudoeste de Oxford en Inglaterra.

La fiesta que explico es una parte de las celebraciones de Pascua que se llama "Mardi Gras".

Según la historia, hace unos quinientos años, una mujer estaba haciendo panqueques cuando escuchó las campanas de la iglesia sonar.

No quería llegar tarde a la misa de la iglesia y entonces corrió inmediatamente hacia la iglesia ¡todavía con su sartén y el delantal!

Cuando llegó a la iglesia toda la gente empezó a reír. Por eso, desde entonces, mi pueblo ha celebrado esta "falta" y cada año, todas las mujeres de la localidad llevan la ropa tradicional de esta época y corren desde el centro del pueblo hasta la iglesia llevando una sartén llena de panqueques. No deben caer de las sartenes y deben pasar por la línea final ¡La ganadora tiene que tirar su panqueque en su sartén y el vicario le da un beso de paz!

Pesos y medidas antic

Mario Moner · Taller de lectura en Català

Abans d'implantar-se el Sistema Mètric Decimal hi havia una infinitat de pesos i mesures que a cada regió, a cada província i fins i tot a cada poble, n'hi havia que amb el mateix nom tenien una equivalència diferent. També n'hi havia que amb el mateix nom a una comarca servien per mesurar una cosa i a una comarca veïna una altra. Així, per exemple, a la nostra comarca una quartera servia per mesurar àcids. A la nostra comarca el mallal si era de vi tenia quinze porrons i si era d'oli, setze.

A Espanya, el 18 de juliol de 1849, sota el regnat d'Isabel II, es va començar a introduir el Sistema Mètric Decimal. Es va fer molt a poc a poc. Primer es van arrodonir algunes equivalències. Així el porró va passar a tenir el litre, el pam: 20 cm, el quintà :40 quilos, i molts d'altres, fins que se'ls va donar el nom i l'equivalència que ara tenen.

A la gent li va costar acostumar-se a anomenar les mesures pel seu nom. Recordo que quan era jove i anàvem a comprar, no demanàvem mai 400 grams de qualsevol producte, sempre en demanàvem una lliura i, si era carn o peix, una tersa. Quan anàvem a comprar garrofa pel cavall mai en demanàvem 40 quilos, sempre un quintà, que s'havia arrodonit a aquesta quantitat, doncs el quintà a Catalunya té una mica més de 41 quilos, mentre que el quintà castellà en té una mica més de 46.

L'any 2008 a l'Agenda del Pagès del diari EL PUNT hi va sortir una llista de pesos i mesures antic. Em va fer gràcia copiar-ho i guardar-ho. Penso que ho podien haver fet millor, ja que no hi són totes les mesures que es feien servir fa molts anys.

Les que publico en aquest escrit són les que hi havia en aquella Agenda. Com que a mi em va fer gràcia copiar-ho i guardar-ho, he pensat que a altres persones també els hi pot agradar.



Un paseo con sorpresa

Larysa Grogol · A2 vespre

Me gustaría contaros sobre un momento de mi vida. Una tarde paseando por la Calle Serrano de Madrid con mi hija, nos encontramos con una diseñadora famosa en todo el mundo, la que me inspira mucho, su nombre es Carolina Herrera. Como mi hija estudia moda le pidió sacar una foto porque le hacía mucha ilusión.

Carolina Herrera me parece una mujer espectacular, elegante y femenina. Adoro su idea de combinar una camisa blanca para todas las ocasiones, lo adoro absolutamente todo.

Cada persona es un mundo y los famosos parecen inalcanzables pero nos encontramos que están entre nosotros viviendo.



Foto: mi hija con Carolina Herrera

Mis últimas vacaciones antes de la pandemia

Nadezhda Mishchenko · B2

Mi marido y yo hemos celebrado el Año Nuevo en Francia varias veces: en París, Burdeos, Avignon, Arles...

El último año nuevo antes de la pandemia lo celebramos en Toulouse. Y me gustaba mucho que hubiera posibilidades de conocer más el país.

Sabíamos que en París mucha gente podía hablar inglés, pero me intrigaba un poco que, en ciudades pequeñas, como Toulouse, la gente no hablara inglés y que nosotros no supiéramos francés, y tampoco lo habríamos.

Pero luego me sorprendió que en Toulouse muchas personas entendieran español. Eso me hizo sentirme mejor porque en ese momento yo ya había comenzado a aprenderlo. Aun así, me ponía nerviosa que mis preguntas estuvieran llenas de errores gramaticales. Y me divertía un poco que muchas respuestas de las personas, a las que yo preguntaba algo, siguieran siendo inciertas para mí. Aunque mi intuición me ayudaba a orientarme.

Al menos, ¡me parecía muy bien que se me hubiera ocurrido la idea de aprender español!

La historia de Jantje van Sluis

Frits Weel · B2

Os voy a explicar una historia sobre una guerra entre los holandeses y los españoles. En Holanda esta guerra se llama 'La guerra de los ochenta años'. Esta guerra tuvo lugar entre los años 1568 – 1648.

En Sluis, una pequeña ciudad en el sur de los Países Bajos hay un Belfort. Un Belfort es una torre especial. Esta torre se encuentra en lo alto del ayuntamiento y consta de una serie de campanas. En esta torre se encuentra también una muñeca. Esta muñeca golpea con su martillo contra las campanas para hacerlas sonar.

Los españoles que levantaron sus carpas en las cercanías de Sluis y querían conquistar esta ciudad, habían acordado entre ellos que, si sonaba la campana por la noche, atacarían la ciudad.

¡Pero la campana no sonó esa noche, y los españoles no conquistaron Sluis!

¿Y por qué la campana no sonó?

El campanero, que se llamaba Jantje, había mirado demasiado profundamente en el vaso, es decir, estaba borracho, y se había olvidado de tocar la campana.

Y por eso la muñeca de esta torre se llama 'Jantje van Sluis'.





Un pueblo de una mina de carbón: la Combelle

Michelle F. G. Bastide · B2

En los años 1960 vivíamos en un minúsculo pueblo de una mina de carbón. Hoy en día en Europa todas las minas de carbón han cerrado.

El pueblo era tan pequeño que solamente había una pequeña tienda que vendía un mínimo de productos. Para comprar leche había que ir a la granja donde la granjera medía la leche con un cucharón de sopa y lo ponía, no en un "Tetrabrick" o una botella como ahora, sino en el recipiente con el que habíamos venido y que se llamaba "cuenco". Cada dos o tres días a la semana pasaba una camioneta que vendía pan fresco.

¿Cómo hubieran podido los habitantes imaginar que en el siglo XXI habría numerosas tiendas grandes y supermercados gigantes que venderían de todo?

La población era muy pobre. Los que tenían pollos podían comer huevos; los que tenían una huerta podían cultivar verduras y fruta. Los otros pasaban hambre.

No tenían calefacción, sino estufas de carbón. No tenían cuarto de baño ni agua caliente. Una vez a la semana los alumnos que lo deseaban podían ir a las duchas de la mina.

La escuela estaba muy lejos y los autobuses no existían. Se tenía que ir en bicicleta y en los inviernos particularmente duros los kilómetros parecían el doble.



Una perrita vagabunda

Michelle F. G. Bastide · B2

En el verano de 2006 estuve de vacaciones en S'Agaró. Me gusta mucho pasear y soy aficionada a los animales.

Un día, paseando, vi a una adorable perrita que no paraba de dar vueltas a mi alrededor. Al volver a casa, me fue siguiendo. Parecía perdida. No pude resistir y la cogí entre mis brazos. No era nada salvaje sino muy cariñosa, me daba besos y besos. Enseguida me conquistó.

Me di cuenta que no llevaba ni medalla ni collar. La llevé a casa y empecé los trámites para intentar encontrar a los dueños: policía, veterinarios, anuncios, vecinos... ¡Nada! Además, no tenía chip.

Se quedó con nosotros durante los tres meses de vacaciones. Mi hermana, también aficionada a los perros, tenía adoración por esta maravillosa bolita de pelo de color gris, marrón y blanco, que tenía el morro más pequeño del mundo. Quería hacerla suya. Yo también quería hacerla mía. La perrita nos amaba a las dos y entonces no se podía saber con quién estaría mejor.

Al final de las vacaciones, poco antes de volver a París, una amiga nuestra me confió que mi hermana no me dejaría marcharme con la perrita. La iba a esconder donde yo no pudiera encontrarla. Como mi hermana es muy importante para mí, yo no quería que estuviera triste y entonces, con el corazón roto en mil pedazos, decidí dejársela.

El viaje hasta París me pareció el doble de largo de lo habitual. Estaba triste. Tenía ganas de dar la vuelta. Ya echaba de menos a la perrita vagabunda.

Al día siguiente decidí buscar una que fuera mía y de la misma raza. Tuve mucha suerte y Shushan ha sido mi fiel compañera durante 15 maravillosos años de felicidad.

16 enero 2022



En clase de B2 hemos estado hablando sobre "El principito". Como Michelle es una enamorada de este libro se ha encargado de escribir un buen resumen para intentar sintetizar en español de qué trata este maravilloso libro. Al mismo tiempo, ha recordado momentos inolvidables de cuando su madre se lo leía de pequeña.

En clase también hemos escuchado pequeños fragmentos del libro, sobre las lecciones que el zorro le daba al principito y hemos aprovechado para pasarlos al estilo indirecto, ya que es el tema gramatical que estamos trabajando.

Si queréis conocer un poco más sobre este personaje, también podéis visitar el pueblo de L'Escala donde encontraréis su estatua, la cual se inauguró para homenajear el 70 aniversario de la genial obra literaria.

Recuerdos de mi infancia

Michelle F. G. Bastide · B2

El famoso escritor, poeta y aviador, Antoine de Saint Exupéry, nos cuenta una historia tan bella que nos conmocionamos fuertemente a pesar de que también sonreímos.

El autor tuvo una avería en el motor de su avión y se vio obligado a aterrizar en el desierto del Sahara.

En este desierto está solo, cansado, preocupado y quizá triste. Se pone a dormir y sueña hasta que una pequeña voz le despertó. Al abrir los ojos ve a un principito caído a la tierra desde su minúsculo planeta para darle compañía. De hecho se supone que Saint Exupéry habla consigo mismo y él mismo es el principito.

El principito ha viajado mucho a otros planetas y ha conocido a mucha gente. Así ha adquirido una multitud de informaciones sobre la vida y la gente. En la tierra encuentra a un zorro (se sabe que los zorros son muy astutos y sabios).

El zorro le habla de amistad. Enumera los diferentes pasos y la paciencia que se necesita antes de conseguirla. Primero hay que domesticar, es decir poco a poco crear enlaces, comprender, tener confianza y sentir necesidad uno del otro, hacer que el otro se sienta único.

Después, le habla de amor. El principito tiene una rosa en su planeta, la ama porque es bella y perfuma su alrededor, la cuida y la protege tanto como puede. La considera única porque se ha cuidado de ella. Está confirmado que nos habla de «su» propia mujer, Consuelo, a quien amaba muchísimo. Por su trabajo St. Ex. estaba lejos a menudo y esto pone el amor de una pareja en peligro. Tal como St. Ex., el principito viaja mucho a otros planetas dejando su rosa sola. El zorro le aconseja volver a su planeta para que cuidar de su rosa y su felicidad.

Cuando se separan, el zorro confía un secreto muy simple al principito:

"No se ve bien sino con el corazón;
Lo esencial es invisible a los ojos."

És Nadal

Rosa Cufí · Escritura Creativa en català

Al costat del mar, en mig d'una arbreda hi viuen una nena amb la seva àvia i la gossa Bruna.

És Nadal i l'àvia està fent el dinar. La Júlia, que es com es diu la nena, i la Bruna van a buscar flors per fer un bon ram per l'àvia perquè és Nadal.

Quam tornen a casa, la llar de foc ja és encesa i davant d'ella hi ha uns regals per elles.: per la Júlia, una nina vestida de caputxeta vermella que porta un cistellet amb un potet de mel i fruita; per la Bruna, una panerera plena de llaminadures per gossos. La Júlia corre a arreglar les flors i fa un bonic ram i li dona a l'àvia. Elles es fonen amb una gran abraçada i la Bruna s'ofereix saltant i fent mostres d'afecte per totes dues.

Compte comptat, compte acabat.



El camino paraíso

Tatiana Shulgina · Taller B2

Las Maldivas es un país situado en el océano Índico, cuya forma de gobierno es la república presidencial. Su territorio está organizado en 26 atolones.

El país está constituido por unas 1200 islas de las cuales 103 están habitadas. El territorio se encuentra en pleno océano Índico, al sudoeste de Sri Lanka y a 450 km de la India. Posee un clima tropical y húmedo. La religión predominante y oficial es el Islam, que fue introducido en 1153. Fue una colonia portuguesa en 1558, holandesa en 1654 y británica en 1887. Es el país menos poblado de Asia y, el menos poblado entre los países musulmanes. La capital de las Maldivas es Male, una de las ciudades más densamente pobladas del mundo, con una población aproximadamente de 105.000 personas para una superficie de 6 km². La economía de las Maldivas ha dependido históricamente de la pesca. Desde hace cuatro décadas el turismo ha ganado en importancia. Sin embargo, la redistribución de la riqueza es muy baja, pues un 40% de los habitantes vive con menos de 1 dólar, lo cual es muy triste.

Hace dos semanas fuimos a las Maldivas con mi familia y nuestros amigos. Lo único que no me gustó de nuestro viaje, es el trayecto en avión, que duró 7 horas en un avión y 4-5 horas en otro. Llegamos muy cansados pero muy felices. En Male, esperamos casi 2 horas porque mi marido me tenía preparada una sorpresa. Por eso, tuve que esperar a mi hermano que no veía desde hace años, pero yo no sabía nada de esta llegada. Pero cuando vi a mi hermano y a mi sobrina estuve tan sorprendida que perdí el poder del habla. Y nuestro viaje empezó. Nos subimos a un yate con nuestros amigos. Nos reunió la tripulación, que era muy amable y buenos especialistas. Nos presentaron a todo el equipo y al capitán, así como también al cocinero, que cocinaba todos los días para nosotros. Y nos cocinó muchos platos rusos, que sabía

preparar. Fue muy inesperado. Todos los días, tanto por la mañana como por la tarde y, por la noche, pescábamos. Un amigo nuestro cogió todos los utensilios para la pesca (porque él tiene su barco en Blanes) y él notó que había competición para todos, que consistía en quién cogía los peces más grandes o de mejor calidad. Cada día podíamos bucear, porque el reino submarino es fantástico y variado. Fuimos de excursión a un barco hundido donde había una bicicleta. Pudimos visitar las islas deshabitadas, donde no vivía ni una persona. Un día el equipo nos organizó la cena en una de estas islas. Fue muy romántico y con buenas vistas. Las Maldivas no tienen una arquitectura grandiosa, pero tiene la naturaleza tan rica y el océano que absorbe todo tu tiempo. Este viaje fue muy maravilloso e inolvidable, con recuerdos fantásticos.

Si yo tuviera la oportunidad de volver a Maldivas, lo haría ahora mismo.



Recetas deliciosas

La clase de B2 quiere compartir estas deliciosas recetas que escribieron para la clase:

Tarta de verduras

Guti Bakalaeva · B2

Esta ensalada es típica de Rusia. En las fiestas casi nunca falta en las mesas. Por sus colores y su forma decora cualquier mesa. Para preparar esta deliciosa ensalada necesitamos los siguientes ingredientes:

- 4 patatas
- 4 zanahorias
- 4 huevos
- 2 remolachas
- 50 pepinos en vinagre
- 1 taza de mahonesa
- Sal
- Pimienta negra molida

Elaboración paso a paso:

En una olla ponemos a hervir huevos. Aparte, cocinamos las remolachas para que no estropeen el color de otros ingredientes.

Cuando están cocidos los huevos, los pelamos. Luego rallamos todas las verduras y los huevos.

En un plato de presentación iremos colocando, capa por capa, todos los ingredientes. Entre todas las capas aliñamos con la mahonesa, sal y pimienta.

El último toque de nuestra ensalada: rallamos la yema de los huevos para decorar nuestra tarta de verduras. Dejamos enfriar en la nevera durante varias horas.

Para los amantes de la decoración, en el momento de servir, se puede picar un poco más de perejil y poner encima de la tarta.



Sopa de cebolla

Michelle F. G. Bastide · B2

Para cuatro personas se necesita:

- Tres cebollas gruesas
- Mantequilla
- Harina, 20 g
- Pan de molde (cuatro piezas)
- Queso emmental o gruyère rallado, 50 g
- Sal y pimienta

1. Pelar la cebolla. Cortarla en rodajas finas. En una sartén grande, pochar la cebolla suavemente con una nuez de mantequilla, hasta que esté dorada.

2. Espolvorear la harina y mezclar hasta que la cebolla se ponga más oscura. Añadir un litro y medio de agua, condimentar. Dejar que hierva 20 minutos.

3. Cortar el pan de molde en cuatro trozos. Ponerlos en una sartén con 40 g de mantequilla. Cuando el pan esté bien dorado escurrirlo y ponerlo en una olla. Encender el grill del horno.

4. Verter la sopa de cebolla sobre el pan. Espolvorear el queso rallado. Poner debajo del grill algunos minutos para gratinar.

Consejos: Para que la cebolla no se pegue al fondo de la sartén, cuando esté bien dorada, añadir una o dos cucharadas de agua fría.

Se puede añadir uno o dos vasos de vino blanco seco a la sopa o un vaso aperitivo de Oporto.





Tarta de manzana

Yulia Sologubova · B2

Ingredientes:

- 100 gramsos de farina
- Huevos: 4 unitats
- Azúcar: 100g
- Vainilla
- 4 manzanas

Ponemos en una taza 100g de harina tamizada y 1 cucharadita de vainilla.

Necesitamos batir los huevos con azúcar hasta que suba el doble.

Después añadimos harina a los huevos poco a poco.

Preparamos la base de la tarta.

Abajo ponemos las manzanas cortadas y después añadimos nuestra masa hasta que cubra todas las manzanas.

Calentamos el horno a 170 ° y ponemos nuestra tarta durante 30 minutos.

Cuando nuestra tarta suba el doble, la sacamos.

La enfriamos y ¡podemos comerla!

¡Buen provecho!

Pasteles de requesón

Nadelda Mishchenko · B2

Ingredientes

- 400 g. de requesón
- 1 huevo
- 2 cucharadas de harina
- 0,5 cucharada de azúcar y un poco de azúcar de vainilla
- Una pizca de sal
- Aceite de oliva
- Crema agria y mermelada para servir

1. Mezcla bien el requesón con el huevo y la harina. Añade azúcar, sal y remueve con cuidado hasta que la masa quede suave. Pon la masa en el frigorífico durante al menos media hora.

Receta tradicional de Rusia - Borsch

Maria Chernyavskaya · B2

Hierve el caldo de carne.

Pica todas las verduras. Necesitamos: una remolacha grande, una cebolla, tres patatas, una zanahoria, perejil, apio, medio repollo y un ajo.

Coge la remolacha, la zanahoria, el perejil y el apio y rehógalo todo durante 20 minutos.

Al mismo tiempo, calienta el aceite en una sartén y pochala la cebolla hasta que se vuelva dorada.

En cuanto todos los ingredientes estén listos, mézclalos, añade la pasta de tomate y déjalos cubiertos.

En paralelo, pon las patatas y el repollo al caldo de carne. Hierve durante 20 minutos hasta que se ablanden.

Después añade la cebolla pochada, las verduras rehogadas y la sal. Hierve 5 minutos más.

Sirve con el ajo y la crema agria.

¡Buen provecho!

2. Haz bolas pequeñas con la masa del tamaño de una ciruela. Enróllalas en harina y aplasta un poco cada bola con la palma de la mano.

3. Calienta el aceite en una sartén, fríe los pasteles hasta que estén dorados. Evita que se peguen. Les das la vuelta con cuidado de no romper los pasteles. Fríelos por el otro lado. Cuando les des la vuelta, reduce el fuego y sigue cocinando durante 15 min con una tapa.

4. Sirve con crema agria y mermelada.

No te olvides que es necesario freír en aceite caliente. En este caso, se forma una costra en los pasteles, así que se mantienen jugosos y tiernos por dentro.



La fiesta de la Urbanización Dalmau Playa de Aro

Bernardo Chavero Rico · Curso Informática 2022

La fiesta la montaron los vecinos del barrio, pusieron su dinero para hacerla, hicieron juegos para los niños, carrera de sacos, rompe ollas, el tiro de la cuerda. Por la tarde la sardinada, y por la noche, baile. Empezaron a buscar gente que pudieran cooperar; pidieron a los comerciantes si querían colaborar en la fiesta con propaganda de su negocio y entonces la fiesta empezó a hacerse más grande, pidieron ayuda a sus hijos y ellos empezaron a poner sus ideas y la fiesta empezó a aumentar, en lugar de un domingo pasó a ser todo un fin de semana. Todos eran trabajadores, pero cuando llegaba la fiesta del barrio, por más cansados que vinieran de sus trabajos, ponían algo de su parte para que la fiesta fuera adelante. Algunos que no participaban, los criticaban porque hacían comidas, pero lo que no sabían era que esas comidas cada uno pagaba la parte que le correspondía, y de ahí salían las ideas para la próxima fiesta: buscar las orquestas, los juegos para los más pequeños, para los medianos y la música para la gente mayor.

Tenemos suerte que todos los alcaldes que han pasado por nuestro municipio siempre nos han ayudado con lo que han podido.

Damos las gracias a todos ellos y a todos los empresarios que nos ayudan.

Os esperamos a todos en nuestra próxima fiesta. ¡A disfrutar, que son cuatro días! Todo el mundo está invitado.

La fiesta hace unos cuarenta años que empezó y nos sentimos muy orgullosos de ella.



Descripció d'un dia de festa

Imma Pou · Escripció Creativa Català. Castell d'Aro

Un dia de festa, per mi representa un dia que penso que serà per gaudir amb persones que estimo i procurar passar-lo el millor possible en un entorn agradable i preciós. I segons l'estació de l'any que s'hi pugui estar bé en espais a l'aire lliure.

Un dia per gaudir d'un bon dinar, una bona sobretaula, parlant de records de la situació actuals amb bon rotllo i que no faltin el riure, les cançons i els bons acudits.

Surto al jardí

Imma Pou · Escripció Creativa Català. Castell d'Aro

Surto al jardí, vaig a seure al banc sota la magnòlia, tanco els ulls i començo a sentir un esclat d'olors: l'olor suau dels últims pensaments, l'olor forta de les flors de la magnòlia i aquesta olor tan tranquil·litadora que és la del gessamí.

Poc a poc, obro els ulls i veig que comencen a sortir les primeres poncelles de roses. Sento que comença la primavera, m'hi estaria hores contemplant aquesta natura doncs aquesta pau i tranquil·litat només la puc trobar sentint aquestes olors i veient com, un any més, el cicle de la vida continua també per a les flors i les plantes.

La Festa dels Estels

Imma Pou · Escripció Creativa Català. Castell d'Aro

És la festa dels ESTELS i en molts pobles tenen un dia dedicat a aquesta festa on tot el cel s'omple de colors i formes.

Aquest any, els més menuts d'un poble imaginari s'han reunit i, amb la il·lusió de quan un és petit, han dit que volien que també sigui la seva festa.

I vet aquí que els més atrevits s'han agafat a les cordes dels ESTELS i s'han enlairat tots junts i, mentre anaven pujant, veien tota la gent que es tornava molt petita.

Aquesta il·lusió només es troba en la innocència d'un quan és petit, però per què no pot ser que els nostres desitjos s'enlairin junt amb els ESTELS, doncs tots portem un nen petit dins nostre.



Activitat econòmica i curiosa

Joan Ribas · Escriptura Creativa Català. Castell d'Aro

Des de l'any 2017 m'he dedicat a fer una activitat econòmica i també l'he trobat bastant curiosa. A l'empressa que vaig fundar i on hi han continuat els meus fills, cada any alguna casa comercial els hi ha enviat agendes dels anys en curs. I, en aquestes agendes, cada dia de l'any hi surt un refrany en espanyol.

Com que jo m'he dedicat a estudiar el català durant la meua jubilació, doncs quan dispo de temps, m'he dedicat a traduir-los al català. Actualment en tinc dels anys: 2017, 2018, 2019, 2020 i del 2022. No en tinc de l'any 2021, perquè va ser un any que no vàrem rebre cap agenda.

Actualment tinc una gran quantitat de refranys i, és clar, n'hi ha molts de repetits, i cada un d'ells té el seu autor/a. Una vegada vaig fer un llistat d'ells i en van sortir uns 230 aproximadament.

És curiós veure el que deien aquestes personalitats. En temps disponibles, els he agrupat, i ara en tinc diferents grups: d'econòmics, de jovent, de gent gran, de polítics, de savis, de crítics, d'amor, d'amistats, de diversos, etcètera.

Actualment he començat a fer-ne grups dels seus autors, que de moment he preparat els de Woody Allen, els de Winston Churchill, els de Miguel de Cervantes, els d'Antonio Machado, els de John Fitzgerald Kennedy, els de Miguel de Unamuno, els d'Abraham Lincoln, els de Napoleón Bonaparte, els de Martin Luther King, els de Benjamin Franklin, els de Baltasar Garzón. També he fet un llistat de refranys d'animals i ocells, gràcies a la col·laboració de l'associació STERNA i en Jaume Ramot, que n'és membre. I, per acabar, d'un altre grup, que en diríem "sense anar més lluny".

És de suposar que cada persona que els comprovés, en trobaria uns més importants que d'altres, segons la cultura de cada qual o de les seves aficions.

Una altra diferència que es troba és la manera d'interpretar el grup de paraules, al canviar d'un idioma a l'altre, i és una altra manera de practicar el català.

No és d'estranyar que alguns estudiants d'idiomes comentin que és més difícil aprendre el català que l'anglès.

Per acabar m'agradaria compartir alguns d'aquests refranys que he anat recollint al llarg dels anys. Espero que us agradin. Si alguna persona en vol més amb molt de gust li donaré.

Refranys de Winston Churchill.

Las crítiques no són agradables, però són necessàries.

Soc optimista. No sembla gaire útil ser una altra cosa.

Les actituds són més importants que les aptituds.

Quan no saps què dir, digues el que realment penses.

L'èxit és aprendre d'anar de fracàs en fracàs sense desesperar-se.

Refranys d'Antonio Machado

Per dialogar pregunta primer, després escolta.

Ajudeu-me a comprendre el que us dic i us ho explicaré millor.

Caminant no hi ha camí, es fa camí al caminar.

Els que estan de volta de tot són els que no han anat enlloc.

Si és bo viure encara és millor somiar i el millor de tot és el despertar.

Agenda de casa comercial MAPE

Refranys del Gener del 2022:

Benaventurats aquells que veuen bellesa en llocs humils, on altres no veuen res. *Camille Pissarro*.

La ignorància és molt més ràpida que la intel·ligència. Així arriba ràpidament a qualsevol part, especialment a les conclusions. *Alejandro Dolina*.

Els diners no ens proporcionen amics, sinó enemics de millor qualitat. *Noel Coward*.

Jo soc una part de tot allò que he trobat en el meu camí. *Alfred Tennyson*.

El gust és l'enemic de la creativitat. *Pablo Ruiz Picasso*.



Els Refranys

Mario Moner · Escriptura Creativa Català. Castell d'Aro

Els refranys són dites populars molt curtes, quasi sempre en forma de rodolí, que la saviesa popular ha anat recollint amb el pas dels segles. Per això diuen que un refrany no menteix mai.

Per a qualsevol tipus de situació s'hi pot trobar un refrany. Els podem trobar en el cas dels fenòmens meteorològics que acostumen a succeir cada any, més o menys per les mateixes dates, les feines que els pagesos feien als seus camps en el dia d'un sant determinat, quan arribaven o marxaven els ocells, etc.

Els refranys sempre són dites, proverbis, màximes...

A més dels que ha anat recollint la saviesa popular, recentment hi ha hagut persones que s'han dedicat a fer refranys nous, fins i tot n'hi ha hagut que n'han editat llibres.

Diuen que n'hi ha de cinquanta-set temes diferents, en els que se n'hi recullen més de quaranta-cinc mil.

Quan jo era molt jove i sentia parlar persones, principalment les velles, notava que feien servir molts refranys en qualsevol tema de què parlessin. Aquesta costum s'ha anat perdent. El jovent d'ara, no sé si no els coneixen o pensen que és una manera de parlar molt antiquada, però molt poques vegades sento que en facin servir. És una llàstima que aquest costum es vagi perdent.

Avui he fet un petit recull de refranys. Ja veureu que quasi tots tenen relació amb una data del calendari.

Alguns refranys de tardor:

Per l'octubre, la castanya madura.

Per Tot Sants, capes i mocadors grans.

Per Tot Sants olives a les mans.

Per Sant Andreu, pluja, neu o un fred molt greu.

Per Sant Narcís cada mosca val per sis

Si a l'octubre plou el rovelló es mou.

El bolet i el moixernó. El d'octubre és el millor.

Octubre finit, raïm recollit.

Quan l'octubre és arribat, sembla el sègol, l'ordi i el blat.

Pel desembre i pel gener no siguis matiner.

Alguns refranys de l'hivern

A l'hivern escudella i vi calent.

A l'hivern el millor amic és un bon abric

Fins que Nadal no és passat, l'hivern no és començat.

Hivern de gelades, molt gra i poca palla.

Hivern gelat, fruita a grapats.

L'hivern no ha acabat fins que l'abril no ha finat.

Migjorn d'hivern, pluja d'infern.

Ni hivern sense capa ni estiu sense carabassa.

Alguns refranys de primavera

Tramuntana a la primavera, pluja al darrera.

Si l'hivern primavereja, la primavera hivernerja.

Quan la primavera arriba, l'ovella s'esquila.

Oreneta arribada, primavera començada.

Una flor no fa estiu ni dues primavera.

A l'abril, no et llevis ni un fil.

Aigua de primavera, si no és torrencial emplena la panera.

Per l'abril cada gota val per mil.

Sant Joan i Sant Pere, adéu primavera.

Alguns refranys d'estiu

A casa de ton germà, no hi vagis a estiuejar.

A l'estiu menjar calent no és gaire bon aliment.

A l'estiu tota cuca viu.

A l'estiu tot reviu.

A l'estiu, els ocells fan son niu.

A l'estiu, la formiga surt del niu.

A l'estiu, la perdiu xiula i canta dins del niu.

A la vora del riu, no facis niu, ni en hivern ni en estiu.

Al juny, l'estiu no és lluny.

Cuca d'estiu, mentre té sol, fa la viu-viu.



Comentari del llibre “Dimarts amb el meu vell professor”

Àngel Iglesias · Taller de lectura en català

Tothom ha conegut a algú més gran que nosaltres i més savi que ens va inspirar quan érem més joves i ens va inspirar i ajudar a veure el món d'una altra manera diferent.

Per Miitch Albom, aquesta persona va ser el seu professor de la universitat: Morrie Schwartz.

Amb el pas del temps li va perdre la pista; però la casualitat va fer que prenguessin contacte, quan a en Morrie, que li havien diagnosticat l'ELA li quedava poc temps de vida.

A partir d'aquell moment, van quedar que el visitaria cada dimarts per parlar amb ell, de diferents temes de sempre i universals i recuperar la curiositat i la fasciació per un món que, amb el pas del temps, s'havia tornat estrany i complicat.

Trobem en aquesta història el profund significat de la relació entre un professor i el seu alumne.

Un relat excepcional amb lliçons de vida, plenes de saviesa. Una emocionant reflexió sobre la família, l'amistat i l'amor.

En les seves trobades parlen del món, dels sentiments, de l'èstima, dels empenediments, de la mort, la família, les emocions, de la por a la vellesa, de l'amor, de la cultura, del perdó i del comiat quan ja es veu que el temps se li acaba.

En definitiva, tota una lliçó de vida que, amb els temps que corren, no hi prestem atenció.

Hauríem de “repassar” aquestes converses per valorar el que ens perdem en “foteses” i dedicar més moments al que realment és important.

En resum, tota una lliçó de vida.

Can Fenals de la Vall d'aro

Estret i traduït per Sònia Agüera del llibre

“Llegendes de mar de la Costa Brava”

M. Martín. Ed. Sidillà, 2012 ”

Quando en la Vall d'Aro casi no vivia nadie y Can Fenals era la única casa de lo que después sería Playa de Aro, una vez que el heredero de aquella masía paseaba por un camino escuchó el llanto de una criatura cerca de la riera.

- ¡Dios mío! ¿Qué puede ser? – pensó.

Era un niño que alguien había abandonado en aquel rincón de mundo por alguna circunstancia que no se esclareció.

Por más que buscó no vio a nadie y tampoco encontró ninguna señal que pudiera indicarle quiénes eran sus padres. Así pues, el heredero decidió llevarse aquel niño y criarlo como si fuera uno más de la casa.

Durante diez años, en Can Fenals todo fue bien. La casa creció, los campos dieron sus frutos, los establos estuvieron llenos de ganado... Poco a poco, atraídos por aquella riqueza, fueron construyéndose otras casas y fue naciendo lo que sería el pueblo antiguo de lo que hoy es Playa de Aro.

Pero, justo diez años más tarde, un día que el heredero estaba en el umbral de la puerta de entrada jugando con aquel chico, se acercó una señora que iba muy bien vestida (como nunca antes había visto).

Si era muda o no, no se supo porque no hubo intercambio de palabras entre ellos. Miró al chico; el chico miró a la señora y, en un instante, se fundieron como si estuvieran hechos de humo.

Ni de una ni del otro se supo nunca más nada: solo que el chico se llevó también toda la fortuna de Can Fenals y que aquello que había sido favorable se convirtió en desgracia.



El vigilante inepto

Estret i traduït per Sònia Agüera del llibre

“El poble dels Centfocs: Llegendes de les Gavarres.”

X. Cortadellas. Ed. Sidillà, 2012 ”

Hace mucho tiempo en Calonge se levantaban unas torres de defensa, estratégicamente distribuidas, para defenderse de los ataques de los piratas y corsarios. Al lado del mar, en los dos extremos de la bahía de *Sant Antoni*, se encontraban la Torre Valentina, redonda y maciza, coronada con almenas y agujereada con aspilleras a través de las cuales se lanzaban los proyectiles, y la *Torre Pareres*, en la llanura de *Monestri*. Venía después, ya más en el interior, la torre del Barón, sobre un montículo, cuadrada, con barbacana y adosada a una masía. Seguidamente, estaban la torre del valle de las Fuentes y la torre de la Cruz, en la cima de la misma montaña. Finalmente, visible desde *Romanyà* y el valle de *Molins*, aparecía la torre del Castillo Barri.

Quando se avistaba un barco enemigo, la primera torre, mediante una hoguera, avisaba a la siguiente y esta a la tercera y así sucesivamente hasta alertar a toda la población.



Pero un buen día los piratas sarracenos se acercaron peligrosamente a la playa de *Sant Antoni* y todo se fue al traste. El vigilante de la torre Valentina no estaba en su lugar de guardia sino que se encontraba fondeado más allá de Rocas Planas y acababa de tirar el palanque. Cuando el hombre descubrió las naves enemigas que avanzaban hacia la costa, se olvidó de los peces y remó como nunca lo había hecho en su vida. Llegó agotado a la playa, corrió por la arena, tropezó, se levantó, volvió a correr y subió a la torre. Hábil, rápido, encendió el montón de leña que, afortunadamente, siempre tenía a punto. El humo llenó el aire y alertó al vigilante de la torre del Barón, que prendió fuego a su pilón de leña y envió la señal a la siguiente torre. Pero el vigilante de la torre del valle de las Fuentes era hombre de vida plácida: ocioso y holgazán. Después de una generosa comida regada con bastante vino, el guardia roncaba encima de un colchón y ni todas las trompas marinas juntas lo habrían podido despertar.

Así, pues, el resto de torres no recibieron la señal e, ignorantes de la tragedia que se les venía encima, los habitantes del castillo de Calonge continuaron cavando los campos, dando de beber al ganado o hilando cerca de la ventana. Los piratas, sin resistencia, entraron por sorpresa en el poblado. Dicen que fue uno de los ataques más bárbaros que se recuerdan por esos parajes. Las mujeres jóvenes fueron violadas y las viejas degolladas. Los hombres jóvenes fueron presos como esclavos y los viejos decapitados. Los niños se escondieron en los establos y cortes, pero el fuego arrasó personas y animales. Los piratas, sembrada la muerte, robaron todo aquello de valor y destruyeron todo lo que les ofendía.

Desde entonces, la torre que no dio el aviso fue conocida como la torre del Mal Uso.



Els llibres de la meua vida

Àngel Iglesias López

Cames de seda de Maria Mercè Roca.

L'Adriana té quaranta anys, un ex-marit, una filla que ja dorm amb un noi, unes cames de seda, un nou espòs, una amiga molt llançada i una posició benestant. També té, a pesar seu, una ex-dona i un fill del seu actual marit, una mare intransigent i molt pesada, un germà ensopit, una mainadera que li fa de consciència i una pila de temps per no fer res. A més a més, diu moltes mentides, li agrada beure i encreuar les cames i deixar que els homes la mirin.

Però els fets es desencadenen quan l'Adriana rep la notícia de la mort del fill del seu marit a l'estranger i, de cop, pren consciència de les seves relacions familiars i de la impossibilitat que té de trobar i, sobretot, algú que sigui del tot seu. Ella truca a diverses portes per trobar-lo: la seva mare, un amant, un antic amor plàtonic, la seva filla, però no n'hi ha cap que se li acabi d'obrir del tot.

Antologia del club dels poetes morts:

Introducció, tria poètica i traducció a cura de Nona Arola, Magda Rovira i Pep Julià.

La Història, emmarcada als anys 50, ens apropa al món d'un col·legi privat de gran prestigi. A l'acadèmia Welton, que veu, al llarg d'un curs escolar una mica especial, com els seus quatre pilars de conducta – tradició, disciplina, honor i grandesa, – són qüestionades pel nou professor de literatura i ex-alumne, el sr Keating, que des del primer dia sap sorprendre i, de mica en mica, fer-los agafar interès per tota una nova filosofia de vida, que podíem resumir sota el lema “Carpe Diem”: aprofita el moment. En definitiva, el professor vol crear lliurepensadors, catalitzar tot allò d'individual i creatiu que hi ha en cadascun dels seus alumnes. Allò que ensenya no figura en cap manual: l'amor a la vida, a la llibertat, a la poesia, i la seva influència marcarà els alumnes de Welton per sempre. Un grup d'aquests alumnes es proposarà de fer reviure aquella antiga societat dels Poetes Morts i seguir-ne els seus principis.

L'essència és que cal tractar la vida com quelcom extraordinari, trobar una passió i perseguir-la, aferrar-se a ella, bé sigui poesia o una altra cosa.

En definitiva, “El Club dels poetes morts” és una oda a la poesia, a la creativitat sense barreres i, sobretot, un crit a l' inconfòrmisme.

Te llamaré viernes: Almudena grandes.

Obra repleta de tendresa y malícia, ens presenta la turbulenta relació sentimental de Benito, un tranquil funcionari municipal, i Manuela, una jove plena de vitalitat i ganes de viure.

Quan comencen les discussions, els consells de Políbio, una espècie de barman filòsof ajudaran a la parella a llimar les seves diferències.

L'amic retrobat. Fred Uhlman

L'arribada de Hitler al poder el 1933 posa punt i final a l'amistat de dos companys d'escola. Un d'ells és jueu, l'altre és membre d'una de les famílies més aristocràtiques de Suàbia. Al llarg d'un any ho havíem compartit tot, però arriba un moment en què les seves diferències esdevenen insalvables. El jueu deixarà Alemanya per anar-se'n a Amèrica i oblidar allà el seu país nadiu i el seu gran amic. Trenta anys després, sense esperar-s'ho, el retrobarà novament.

Ariadna al laberint grotesc: Salvador Espriu.

Recull de narracions, considerada com una de les obres més representatives d'Espriu i un llibre essencial de la narrativa catalana contemporània. Escrit l'any 1935, va ser revisat per l'autor el 1975, amb una introducció –L'home jove i el vell– on Espriu explica l'evolució del llibre al llarg de quaranta anys. Les narracions són petites obres mestres on es reflecteixen les preocupacions i obsessions més profundes de l'autor: la mort, la llengua, el país, la condició humana...Espriu utilitza el laberint com a metàfora de la complexitat de la vida, però la mateixa estructura dels contes configura alhora el laberint.



Aquell Pessebre

Antoni Comes · Escriptura Creativa Català. Castell d'Aro

Els fets d'aquest relat van començar fa més de vuitanta anys (exactament el mes de Juliol del 1936) en un petit poblet situat dalt d'unes muntanyes molt altes.

Ara està quasi deshabitat, hi queden només sis famílies i a l'estiu hi puguen una trentena de persones a passar-hi les vacances. Per desgràcia aquell mes va esclatar la Guerra Civil.

En aquell poble, a diferència d'altres contrades, hi havia molta pau i tranquil·litat. Les idees polítiques mai van espatllar la convivència entre els seus habitants. L'esperit de col·laboració entre tots, pel que fes falta, tenia unes arrels molt profundes. No hi havia topades entre ells, de tal manera que, els més vells, recordaven només un plet per una qüestió de límits de terres feia més de cinquanta anys.

Per allò de les línies del front de guerra el poble va quedar situat, inicialment, dins del territori republicà per només un parell de quilòmetres

Mossèn Ramon, el capellà del poble, per precaució i aconsellat pels veïns, va tancar l'església i la rectoria i va anar a viure a un mas que mai ningú va saber on era. La gent del poble li va prometre que, excepte que es donessin fets extraordinaris impossibles d'aturar, vetllarien per la integritat dels dos immobles. I així va ser.

Els nens i nenes van continuar la vida normal. Anaven a l'escola municipal. El mestre, el Sr. Bonifaci, havia ensenyat (el que va poder) a dos generacions dels seus veïns. Durant molts mesos no va rebre cap sou dels organismes oficials però la gent del poble va respondre i varen complir amb ell. Uns anys més tard es va poder jubilar sense cap problema.

La vida del poble no va canviar gaire. Això sí, vivien amb angoixa per les notícies que els anaven arribant del patiment i dolor que s'estava produint arreu del país.

Dins l'edifici de la rectoria hi havien els locals de la casa parroquial que era on els nens i nenes es reunien habitualment, per aprendre la doctrina, jugar amb els jocs de taula o xerrar simplement. Com estava tancat, se'ls va habilitar el local de l'antiga barberia del centre

cultural del poble. En arribar l'hivern, cada any a la casa parroquial, es muntava el pessebre que, dirigit pel mossèn, preparaven tots els nens. Tal com estaven les coses no era qüestió de fer el pessebre en un local públic no fos cas que es presentés algun foraster exaltat i ocasionés algun problema. Per tant, es va decidir que aquell any no hi hauria pessebre.

I va arribar el mes de desembre. Aquell any les festes de Nadal no s'esperaven amb la il·lusió habitual. Tothom tenia present les circumstàncies greus que vivia el país i aquella guerra s'anava allargant. Al principi hom pensava que duraria dies, potser un parell de mesos, però no tant de temps. I el dia vint-i-quatre (vigília de Nadal) van aparèixer pel poble uns cartells convocant els veïns a les deu del vespre al local de l'antiga barberia. La gent gran no en sabia res de res i, quan preguntaven als nens, ells deien que no en tenien ni idea. A tres quarts de deu la gent ja estava davant la porta del local i a les deu en punt es va desplegar un cartell que deia “Pessebre del poble” i es va donar entrada a tothom.

Al fons del local brillava alguna cosa. Era una gran estrella. Llavors es van encendre els llums i es va córrer una cortina i allí va aparèixer el pessebre. No havien tingut mai un pessebre com aquell. Les muntanyes, les cases, les figuretes, el portal, el riu de paper de plata ple d'ànecs... Per descomptat que hi havien certes llicències i anacronismes que haurien fet arronsar el nas al mossèn. Però què caram!! Era fantàstic!! Només el fuster i l'electricista del poble hi havien col·laborat en secret. Tot seguit es varen cantar unes nades i l'esperit del Nadal va renéixer en tots els habitants del poble. Els nens ho havien aconseguit.

Després de tants anys aquell pessebre encara hi és. No es va desmuntar ni per la candelera d'aquell any, ni mai, i ha quedat muntat de manera permanent. Cada any li treuen la pols i s'arregla algun desperfecte. S'hi posa molsa fresca i es canvia alguna figureta mutilada o descolorida pel pas dels anys. Això sí, ara està molt més il·luminat que llavors, hi ha camps amb herba fresca i el riu ja no és de paper de plata. Ara hi corre l'aigua que fa rodar un molí que hi ha en un dels seus marges.



Els contes que volaven com estels

Antoni Comes · Escripura Creativa Català. Castell d'Aro

En un Esplai d'estiu, un matí, després d'esmorzar, els monitors els van dir als nens i nenes que de la petita biblioteca del casal, cadascun agafés un conte per després explicar-lo a tot el grup. I mentre estaven llegint-los en uns bancs sota un roure molt gran, de sobte, es va girar un fort vent. Els llibres es van obrir i com si fossin estels, dels de paper amb la carcassa de canyes, els nens ben agafats als llibres van començar a volar, anant d'aquí cap allà, d'allà cap a més enllà i mentre volaven, com si fos una pluja, anaven caient les lletres de tots els llibres. En aquell cas no van haver de fer volar la imaginació, sinó que van volar de veres.

Quan el vent va anar afluixant tots van aterrar sense problemes, alguns a la vora del casal i d'altres una mica més lluny. Per sort ningú va prendre mal, vaja, que ni una "rascadeta".

I els monitors primer patint, amb l'ai al cor i molt amoïnats i després ja tranquils els van dir als nens: "El joc d'aquesta tarda serà el d'anar a recollir totes les lletres que han caigut dels contes". S'hi van passar tota la tarda fins que es va fer fosc i diuen que les van trobar totes, menys els puntets de la lletra i, que no hi va haver manera de trobar-ne ni un.

L'esperit de Nadal

Imma Pou · Escripura creativa català. Castell d'Aro

Quin fred que fa! Miro per la finestra i tot està gebrat: és NADAL. Fa molts anys que ens diuen que, en una petita establia, va néixer un infantó que ens portaria PAU i AMOR a tota la Terra.

M'he apropat al pessebre que cada any faig a casa i miro l'estable amb el nen Jesús i la verge Maria, la seva mare, i sant Josep, el seu pare. També veig gent humil, pastors que li venen a oferir una mica del poc que tenen però també veig els reis que li porten presents: or, encens i mirra.

Si després de tants anys del naixement de Jesús no podem fer com els reis segur que podem fer com els pastors, donem una mica del que tenim i molt d'amor que d'això, encara que haguem de buscar en el fons del nostre cor, sí que tots en podem donar.

Aquest és l'esperit del NADAL, de festes i de sempre: ajudar al que menys té i estimar a tothom.

Carta als reis mags

Joan Ribas · Escripura creativa català. Castell d'Aro

Estimats Reis Mags:

M'agradaria molt que aquest any em portessin forces coses perquè jo he mirat de portar-me el millor possible. He pensat que així podria rebre molts de regals, encara que de joguines no me'n falten pas, perquè ja començo a ser una mica gran, més aviat, ja no les utilitzo. M'agrada més el material que serveix per estudiar el català, la informàtica i la telefonia mòbil, que encara em va una mica massa gran.

He pensat que si voleu puc esperar a rebre els regals en el segon torn, i així podreu proveir el material en el període de les rebaixes que hi ha després de la vostra Festa i em podreu portar més coses. M'agradaria que em portéssiu unes bones sabates perquè soc molt sensible de fred als peus. També us demano un parell de camises d'hivern i uns pantalons llargs i si pot ser que no siguin dels que estan estripats, perquè si algun dia els vull, que ho siguin, ja me'ls sabré estripar jo mateix.

I, de moment, ja no us vull demanar res més. Us desitjo que tingueu una bona dècada dels anys que venen i molt agraït de la vostra col·laboració.

El vostre nen que tant us estima.

Festes de Nadal

Imma Pou · Escripura Creativa Català. Castell d'Aro

Al acabar el desembre tenim les festes més entranyables de l'any: són les festes de NADAL.

Són festes molt familiars, els fills van a visitar els pares, els néts als avis i, aquests, els hi donen les "estrenes". Això vol dir donar uns dinerets després que hagin escoltat, embadalits, com els més menuts, enfilats dalt d'una cadira, reciten una poesia, que sempre fa referència al NADAL.

A continuació, ve un bon dinar i un adéu ple de petons i bons desitjos. I en moltes famílies un: fins l'any que ve! Alegria per haver-nos retrobat i tristesa perquè un any és molt llarg i qui sap si, potser, l'any que ve hi haurà una cadira buida.



Conte de Nadal

Evelyn D · Escripura creativa català. Castell d'Aro

Quan la Rosa era petita, anhelava una nina. Una "de veritat", no com les que feia amb mitjons, que la divertien, sí, però que també eren motiu de burla per part d'un parell de veïnes de la seva edat.

Una vegada, pocs dies abans de Nadal, algú li va dir que el Pare Noel donava regals als qui es portaven bé durant l'any.

Li van fer saber això a l'escola, aquell lloc càlid on podia esmorzar i dinar i on li havien ensenyat a llegir i escriure, habilitats que els seus pares amb prou feines dominaven. Per tant, com tot el que allí explicaven, ella ho va creure.

Va arribar a casa seva entusiasmada i va escriure una carta: "Benvolgut Pare Noel, soc una bona nena, ajudo a casa i faig totes les tasques de l'escola. M'agradaria rebre una nina". Però aquell any, el Pare Noel tampoc hi va aparèixer.

En alguns casos, perquè la màgia ocorri es necessiten diners, una cosa que als seus pares no els sobrava, malgrat treballar setze hores diàries.

Des de petita, la neta de la Rosa coneix aquesta història. Quan l'escolta, plora en silenci. Li fa mal el dolor de la seva àvia. La imagina esperant, espiant per la finestra, preguntant a uns pares que no saben com comunicar que entre aliments i una nina, van haver de triar els primers.

Aquest Nadal, quan la Rosa va obrir el regal de la seva neta, va tornar a sentir-se una nena. Va cridar d'alegria, va plorar, va riure.

Des de llavors, dorm amb la nina, el seu tresor, la seva més preuada pertinença. Perquè no importa l'edat que tingui ni quan hagi trigat, finalment, el seu somni es va fer realitat.

Descripció d'un dia de festa

Joan Ribas · Escripura Creativa Català. Castell d'Aro

En el conjunt de totes aquestes Festes Nadalenques, jo no en soc massa admirador, perquè trobo que són molt juntes i hi ha activitats que estan tancades, es fan excessos de menjars i begudes i, al ser ja majors d'edat, hem de prendre certes precaucions.

Bé, el dia de Nadal és el dia en què ens reunim a casa del nostre fill Josep, la Núria i l'Elizaveta i, nosaltres, la Fina, en Joan i jo. Ho celebrem amb un succulent dinar familiar. Però és clar, aquest dia els que no actuem en el Pessebre Vivent, tampoc podem anar al Casino Castellarenc, perquè a l'hora que hi anem els diumenges normals, està tancat i llavors el que fem és una caminada normal, com cada dia, i després marxem cap a casa i ens posem a mirar la tele o també l'ordinador i així completem aquest dia de festa.

També en una altra ocasió jo considerava aquest conjunt de dies festius com unes "festes prudencials" i és perquè seguint els consells de professionals de la Salut puc fer uns menjars i uns beures sempre que ho faci amb prudència i així tot va sobre rodes.

El dia de Nadal, al ser l'endemà de la Nit Bona, també ens trobem que la nit abans ja ens hem passat una mica amb el sopar i ressopó perquè de torrons i una mica de cava no hi ha de faltar.

L'endemà del Nadal, al ser el dia de Sant Esteve també hi ha àpats una mica extraordinaris.

Passaran cinc dies i arribarem a la Nit Vella, en la qual, a més d'un succulent sopar, després tindrem l'entrada de l'any nou, que el celebrem amb els grans de raïm i alguna copa de cava a l'arribar a les dotze de la nit i l'endemà també serà un dia extra, al ser el primer dia de l'any nou, i com que el dia que segueix és un diumenge també el celebrarem.

Entrant la setmana següent, el vespre del dimecres anirem a esperar els Reis Mags perquè esperem que ens portin bastantes coses, ja que ens hem portat bastant bé.

I a l'arribar el dijous dia 6 de gener ja estarem al final d'aquesta traca i, com que al cap de tres dies tornem a tenir un diumenge, esperarem passar aquest dia per tornar a la normalitat.

Després de totes aquestes festes sempre hi haurà algú que li sabrà greu haver-hi arribat i d'altres que diran: "gràcies a Déu que s'han acabat tantes festes".



El Cant dels ocells

Mario Moner · Escripura Creativa Català. Castell d'Aro

Quan al Portal de Betlem havia nascut el Nen Jesús, els petits ocells s'adonaren que molta gent anava a adorar-lo. En una de les moltes trobades que feien, el pardal digué:

- Moltes persones van a adorar el Nen Jesús. No aniria bé que nosaltres també hi anéssim?-

Llavors el pit roig va dir:

- Sí que aniria bé, però m'he adonat que tothom li porta regals i nosaltres no tenim res per dur-li. Si hi anem i no li portem res no quedarem gaire bé-

Llavors intervingué el canari per dir:

- No tenim res material per dur-li, però tenim una cosa que ningú li ha regalat. Tenim els nostres cants i, si amb un ocell de cada espècie dels que tenen més bona veu féssim una agrupació de cantaires, li podríem oferir un concert amb la nostra música-

I així ho van fer. Quan van tenir formada l'agrupació, van assajar unes quantes cançons que, quan van anar a adorar el Nen Jesús les hi van cantar.

Les persones que hi havia al Portal van quedar meravellades amb el concert que els hi havien ofert i els ocells van quedar molt contents per haver anat a adorar el Nen Jesús i que les cançons que havien cantat, havien agradat tant.

Descripció d'un dia de festa d'aquest Nadal 2021

Miquel Alejandro Martínez

Escripura Creativa Català. Castell d'Aro

Avui és 28 de desembre, estem al mig de les Festes de Nadal.

Com diu en Tomàs Molina a l'espai del temps de TV3, hem tingut de tot tan a nivell climàtic com personal.

Al matí sol i cel blau, "Anticicló". Però ja a mitja tarda ha començat "La Borrasca" amb núvols i, per tocar la pera, em va picar un insecte entre la galta i l'ull dret que fins i tot avui m'he hagut de medicar.

Per finalitzar va venir la "Tempesta", doncs la meva família de Molins de Rei, confinats per positius a l'escola de la meva néta, raó per la qual el Cap d'Any no podem estar junts.

Conte de Nadal

Miquel Alejandro Martínez

Escripura Creativa Català. Castell d'Aro

Com cada Nadal, en la part més alta del cel, es reuneixen totes les estrelles que nosaltres veiem des de la Terra.

Fan una exposició del que han vist, al llarg de l'any, en les seves zones assignades.

L'estel, delegada del planeta Terra, exposa que ha vist molta desigualtat, que hi ha zones ben il·luminades com carrers, centres comercials, estadis esportius però que les zones més pobres tenen més foscor, amb gent que passa fred i fam.

L'assemblea d'estrelles ordena a la nostra delegada que viatgi a la Terra per ajudar als més necessitats. Ella fa cas i torna a la Terra per donar llum i escalfor a on es requereix.

I és així que, gràcies a ella, tothom té menjar, llum i escalfor.

Els nens, naufrags, refugiats i sense sostre ja poden viure millor que abans.

P.D. Quin any serà possible que un conte sigui una realitat?

Records de Nadal

Ricardo Ibáñez · Escripura Creativa Català. Castell d'Aro

Nadal de l'any 2021, en plena crisi del Covid i "solos en casa", estem la meva esposa i jo i em venen records meravellosos d'altres nadals, no gaire llunyans, on respirava l'alegria i no teníem la por a contagis, per una malaltia desconeguda.

Jo participava a la cavalcada de reis com a figurant, de rei mag. Estava il·lusionat amb la caracterització, per la meva barba, les meves joies, la meva capa i sobretot la corona que em feia sentir com un veritable rei.

Em feia enormement feliç veure a tota la gent des de dalt la carrossa, demanant-nos que, nosaltres els reis, els llancéssim caramels. També veure les cares d'aquells nens i nenes veient als seus llegendaris reis que, una mica més tard, per la nit, els hi durien el que havien demanat en una carta plena d'il·lusions.

Eren unes hores meravelloses que mai oblidaré, i ara amb el silenci i soledat d'aquesta situació actual, reviure aquells moments, em fa dibuixar un somriure sota el nas.



El dia de Nadal

Mario Moner · Escripura Creativa Català. Castell d'Aro

Abans d'arribar la pandèmia, el dia de Nadal, com tots els altres dies de l'any, quan m'aixecava ja m'havien portat el diari. Entre els entreteniments i llegir el què m'interessava m'hi passava tot el matí.

Al migdia anava a dinar a casa de la Pilar, la meva germana, que viu a Castell d'Aro. Allà ens hi trobàvem l'Àngel, el seu marit, els seus fills, gendres i nets; en total quinze persones. El més gran dels nets era en Sergi, que tenia divuit anys, i la més petita la Mireia, que tenia pocs mesos. Poc a poc, hi anàvem arribant i, quan hi érem tots, passàvem al menjador a gaudir del dinar que havien preparat la Pilar i l'Àngel. Ens repartíem en dues taules: en una s'hi posaven els petits i a l'altra els grans.

En acabar de dinar ens passàvem una bona estona uns fent petar la xerrada, uns altres fent jocs de taula i en Carles, el meu nebot que viu a Girona, i jo, jugàvem a escacs. Els primers anys el guanyava fàcil, però es va comprar uns llibres per aprendre a jugar-hi i es va inscriure en un club que jugaven al campionat provincial i, darrerament, és ell qui guanya quasi totes les partides.

Més tard fèiem cagar el tió. Cagava regals per tots i a tots ens feia molta il·lusió veure què ens cagaria, principalment als més petits. Quan ho havia cagat tot, per assenyalar que ja no cagaria res més, cagava una patata i una ceba. Els més petits no s'ho creien i ho tornaven a provar. Com que no hi trobaven res, tenien un desengany. Després, a desfer els paquets i a veure què hi havia.

Amb això s'havia fet molt tard. Alguna vegada algú tenia ganes d'anar a veure el Pessebre Vivent de Castell d'Aro, però ja no hi era a temps.

I així s'acabava la festa. Després de passar un molt bon dia amb tota la família, tothom tornava cap a casa. I fins l'any següent, si Déu vol.



Visita dels pastors

Antoni Comes · Escripura Creativa Català. Castell d'Aro

Bon dia senyor,
Vós sou el fuster Josep?
Venim a veure Maria
I al seu fillet.

Uns àngels del cel
Ens han anunciat
Que el fill de Maria
És el gran esperat.

Sabem que han vingut
Tres reis mags d'orient
Seguint una estrella
Que en el cel brillava.

I li han regalat
Or, encens i mirra
Com un homenatge
Al nen rei i nen Déu.

Nosaltres som uns pastorets
Que volem cantar-li unes cançonetes,
També li portem en un cistellet
Uns formatges tendres
I una gerra amb mel.

Bon senyor Josep
Que tingui un bon dia
I salut per tots tres.





La poesia

Anna Palomera · Equip Educatiu

Esriptura Creativa Català. Castell d'Aro

Aquest any, al grup d'Esriptura Creativa Català, hem treballat el gènere literari de poesia. La idea ha sigut introduir-lo bàsicament des de diferents mirades: la poesia clàssica, la poesia narrativa, la poesia visual i el cal·ligràma.

En aquesta classe hi ha moltes persones que tenen l'hàbit d'escriure i gaudeixen fent-ho: escriuen contes, narracions, històries inventades, d'altres que narren fets històrics, recull de refranys... però cap escrivia poesia abans.

És un plaer fer aquesta classe perquè aprenc molt de tot l'alumnat!

La veritat és que, a part d'introduir mínimament el gènere i fer propostes a classe per anar exercitant la pràctica d'escriure poesia, el mèrit real d'ensenyar com s'escriu poesia tot creant versos que continguin les síl·labes correctes, fent rimes i veient la diferència de rima assonant i consonant i creant un ritme adequat... l'han pogut treballar a través de la participació de dos veïns del poble: Pilar Bonavia i Manolo López. Que ens han acostat a la poesia des de la vivència particular i ha estat tot un plaer compartir aquests moments amb ells. L'alumnat us parlarà de l'experiència a classe.

D'altra banda, hem treballat també la poesia visual com un gènere literari que s'expressa a través de les imatges, fotografies i conceptes.

El més important és que l'alumnat s'ha atrevit a fer el pas d'escriure poesia i esperem que segueixi així.

En aquesta revista trobareu algunes de les que han compostat.

Poesia dels tres reis d'orient (adaptada)

Joan Ribas · Esriptura Creativa català. Castell d'Aro

Visca els tres Reis d'Orient.

Que porten coses a tota la gent.

Una butifarra

per la meva mare.

Una ampolla de vell vi

pel meu padrí.

Una barra de pa

pel meu germà.

Una bona banana

per la meva germana.

Un tortell d'aire

pel meu pare.

Una mini faldilla

per la meva filla.

Un rostit de cunill

pel meu fill

Una llauna de sardina

per la meva padrina.

Una cardina en gabia

per la meva àvia.

Una ampolla de bon vi

pel meu avi

Una bona gallina

per la meva veïna.

Un bon coixí

pel meu veí.

Una faldilla estreta

per la meva neta.

Un vestit ja fet

pel meu net.

Un vestit de boda

per la meva neboda.

Una àpat de calçot

pel meu nebot

Un pernil de senglà

pel nostre capellà

Una cantimplora

per la meva nora.

Un menú d'ou ferrat

pel meu cunyat

Una bona ensaimada

per la meva cunyada

Visca els tres Reis de l'any vinent

que fassin un bon repartiment

Visca els tres Reis de l'any passat

que pares i mares van equipar el plat

que pares i mares es caguen al plat.



L'estudi de la Poesia

Joan Ribas · Esriptura Creativa Català. Castell d'Aro

Ara que ja soc una mica més grandet començaré a estudiar la Poesia; però a mi ja no em ve pas de nou, perquè en el curs de la meva vida ja he tocat bastants articles diferents d'uns als altres.

La primera poesia que vaig fer va ser aquella que vaig escriure des del meu despatx, i després com que teníem els Tres Reis molt a prop em vaig entretenir a reformar-ne una que entre el que feia temps que ja sabia i coses que em van venir al pensament en vaig fer una per la família i algú més.

És possible que hi hagi persones que considerin que estigui dient disbarats, però jo els hi diria que com que és un tema que l'he començat a practicar-lo ara, jo l'he fet de la manera que he sabut i que si l'anem practicant, ja miraré de millorar-lo a mesura que ens anem fent més grans.

Per aprendre a fer poemes anirem molt bé perquè com que han vingut dues persones que en saben molt ja anirem aprenent.

Primer va venir el senyor Manel López, que ens va detallar tota la història de Platja d'Aro, i alguna cosa de Castell d'Aro i S'Agaró. En unes fotos que ens va donar es veia Platja d'Aro actual, i una de com era

Manolo López

Rosa Cufí · Esriptura Creativa Català. Castell d'Aro

Llegint els versos i els poemes del Manolo te n'adones que té una sensibilitat innata en ell per fer una poesia. Doncs escoltant-lo parlar, reflexa una persona senzilla i propera, lluny de fer ostentació de la seva facilitat de fer poesia.

D'altra banda, també hem descobert que té una faceteta de pintura que fa palesa la seva branca artística. Crec que aquest món de la poesia que l'envolta el fa sentir la realitat i a la vegada l'acompanya.

abans del turisme; a mi em va recordar el temps de quan jo era molt jovenet que vivint a Calonge vàrem venir amb el meu pare i el meu germà, a veure un avió que havia caigut allà, a Punta Prima, que era dels americans i en època de la Segona Guerra Mundial. I segons deien, no el deixaven observar de prop i el volien destruir ràpid perquè no se'n fes cap còpia de la seva construcció.

També recordo, ja de més grandet que alguna vegada havia anat a ballar a la Sala de Can Bona, a prop d'on ara hi ha El Casino de Platja d'Aro, i que era allà on va començar a cantar un guixaire, que més tard es va convertir en el cèlebre cantant Manolo Escobar.

En aquest repàs que va fer tant complet de Platja d'Aro, no hi vaig trobar personalitats com podrien ser senyors com Ramon Sais, Lluís Borrà com instal·ladors, Ramir Pons com alcalde, etc.

Una altra persona que ens ha visitat ha sigut la Sra. Pilar Bonavia, que és una excel·lent professional de poesies i com que ja era professora, en la seva vida laboral, doncs ens podria orientar molt bé en aquest tema. Jo no hi he tingut relació amb ella, però sí amb el seu ambient familiar, perquè a partir de l'any 1959 vaig començar a ser client de l'agència que dirigia el seu marit, i que nosaltres i els nostres fills també continuem tenint contactes amb els seus fills.

Pilar Bonavia

Rosa Cufí · Esriptura Creativa Català. Castell d'Aro

És un goig i un privilegi poder llegir els poemes de la Pilar, són d'una tendresa i un saber estar que arriben al fons de les emocions. Els he llegit i volia destacar-ne algun però tots són molt entrançables i parlen de la sensibilitat i l'amor que posa a l'escriure.

Voldria destacar-ne: "Un altre compàs". quina manera d'expressar tan bonica l'atenció d'un músic per una pubilla on a raó de tant mirar-la les notes ha equivocat. Preciós!



Treballant la poesia

Antoni Comes · Escripura Creativa Català. Castell d'Aro

A la classe d'escripura en Català que imparteix la professora Anna Palomera hem treballat a la unitat 5: La poesia.

Copiat dels fulls de classe: *"La poesia és un gènere literari que compren les obres escrites en vers. Expressa en pensaments o sentiments de l'autor, d'una manera bella"*.

El diccionari ens defineix la poesia com *l'art d'expressar, de traduir en forma concreta el contingut espiritual propi, mitjançant paraules disposades segons unes determinades lletres mètriques*.

I què ens diu d'un poeta: *"Persona que escriu poesia, autor d'obres poètiques. Persona que està dotada per la poesia"*.

Primer hem après que un poema està format per versos i estrofes, que la rima és un recurs que pot estar o no. I que la rima pot ser de dos tipus consonant i assonant.

Fer un ròdols és relativament fàcil i a l'abast de quasi tothom. Expressar paraules amb un contingut espiritual, interior no és més difícil, s'ha d'estar dotat!

Per fer una ampliació de la classe la professora va proposar que vingués un dia alguna persona que tingüés habilitat i experiència en el món de la poesia.

I un dilluns (día de la classe) va venir el senyor Manuel López. Aquest senyor ha publicat quatre llibres en els que recull part de la seva obra poètica. Ens va explicar que ell és autodidacta i que en els seus temps lliures es dedica a escriure poesies, lletres de cançons (modificant inclús la lletra de cançons conegudes). Coneix i aplica les mètriques de la poesia i en especial les rimes. Ens parla del número d'estrofes (octaves, tercets i sil·labes, (octosíl·labs, dodecasíl·labs, alexandri). A la classe ens van donar unes fotocòpies i en el primer full, com a portada, hi han dues fotografies preses des de la roca del Cavall Bernat (a la Platja Gran) en la que es pot comparar el front marítim de fa uns cent anys amb l'actual. En les fulles següents hi ha un recull de poesies que es refereixen a Platja d'Aro, en les que el senyor López fa un repàs de la seva vida al poble, de les seves amistats, de persones que ha conegut i de tots els establiments que hi ha o hi ha hagut al poble, hotels, restaurants, bars, discoteques, botigues... I també dels diferents racons de mar o de muntanya.

Normalment això ho fa rimar en dos versos consecutius. Sé que es va dedicar els llibrets al CFA i ja els anirem llegint a poc a poc. Ens va explicar vivències varies de Platja d'Aro, en general molt divertides, ens va dir que era andalús i que feia molts anys que residia aquí. El seu amor per la terra en que va néixer i el que té per la terra, també de Catalunya, es va fer evident tant en les seves obres com en les seves paraules.

Enhorabona i moltes gràcies Sr. Manolo!

Una nit d'estiu

Rosa Cufí Navarro · Escripura creativa català. Castell d'Aro

Una nit d'estiu mirant el cel, una pluja d'estrelles van il·luminar el meu pas com si volguessin que jo les atrapés per jugar juntes fent una rotllana.



Quan el sol es posa

Rosa Cufí Navarro · Escripura creativa català. Castell d'Aro

Quan el sol es posa és una gran circumferència que de mica en mica s'amaga darrere de la muntanya com si fos una gran bola de foc. Espectacular!



Des del meu despatx

Joan Ribas · Escripura Creativa Català. Castell d'Aro

Des del meu despatx estant
Estic contemplant la carretera.
En la qual hi estan circulant
Bastants de vehicles en filera.
I està fent un sol molt brillant
Com si fora la primavera.

Avui després de l'esmorzar
Aniré al Parc de Pau Casals.
On podré anar a passejar
i observar un niu de pardals.

Amb tota aquest fred que farà
Avui no podem anar a passejar.
Però sí podem estudiar el català
Per quan ens hàgim d'examinar.
Perquè molt aviat ens arribarà
i estudiant-lo bé, podem aprovar.

El poble de Castell d'Aro
És un conjunt molt interessant.
I dic a la gent jove i a la gran
"A Castell d'Aro jo m'hi paro".

Per les festes Nadalenques
Realitzant el Pessebre Vivent.
En unes hores hivernenques
Està visitat per molta gent.

Anar a passejar

Rosa Cufí Navarro · Escripura creativa català. Castell d'Aro

M'agrada anar a passejar enmig de la natura. Poder flairar les diverses olors que flueixen en l'ambient, poder abraçar-me a un arbre i rebre la seva energia i si el mar és a prop, escoltar la seva remor. És el sublim del benestar!

Quan arribi la gent d'estiueig
A prop d'aquí hi ha S'Agaró
Amb unes platges d'allò millor.
Per gent del poble i d'estiueig.

I a prop l'excel·lent Platja d'Aro
Amb grups turístics i comercials.
Amb cada any un ambient igual
I pel visitant és plaer recordar-ho.

En el Castell de Benedormiens
Persones d'aquestes localitats.
Hi estan molt ben representats
Instal·lant-hi Pessebres excel·lents.

A Platja d'Aro els divendres
S'organitza el mercat setmanal.
Amb els productes de les vendes.
I amb uns preus posats com cal.
L'alimentació la podem trobar
Amb uns imports fàcils d'arribar.
La meva Sra. m'ha fet un regal
Unes espardenyes estupendes
I en el comerç hi ha moltes vendes
Per les bones Festes del Nadal!





Poesia visual

Joan Ribas · Escritura Creativa Català, Castell d'Aro

F
FE.
FEL
FELI.
FELIC.
FELICI.
FELICIT.
FELICITA.
FELICITAC.
FELICITACI.
FELICITACIÓ.

A.
AD. C
ADM. CE
ADMI. CEN
ADMIR. CENT
ADMIRA. CENTR
ADMIRAC. CENTRO
ADMIRACI. CENTROA
ADMIRACIÓ. CENTROAM
CENTROAME
CENTROAMER
CENTROAMERI
CENTROAMERIC
CENTROAMERICA
CENTROAMERICAN
CENTROAMERICANO.
CENTROAMERICANOS

La primavera

Imma Pou · Escritura Creativa català

Ha arribat la primavera!
quin esclat d'olors i colors!
Ginesta, roselles i poncelles
i un estel de flors belles.

Ha arribat la primavera!
festes, aplecs i sardanes
Amics i parents ballant
i infants que van jugant.

Ha arribat la primavera!
Camps, boscos i prats
dies llargs i cels estrellats.

Ha arribat la primavera!
deus, conreus i sembrats
Tota la naturalesa
contenta se n'ha alegrat

I Sant Jordi estimat,
amb roses ens ha encisat!

La lluna

Antoni Comes · Escritura Creativa Català, Castell d'Aro

Quan era
petit a l'escola
ens van ensenyar
a distingir les fases
de la lluna, era en
castellà, "Mirar la lu-
na, si tiene forma de
C, que podría decir
creciente es lo contra-
rio es decreciente y si
forma una D que podria
decir decreciente es
creciente". No ho he
oblidat mai, per tant
aquesta lluna esta cla-
rament en quart "de-
creciente" o sia en
quart minvant. No hi
ha cap mena de dubte
veritat ? Ho recorda-
reu com ho recordo jo
després que han
passat tres quarts
de segle ?
SEGUR QUE
Sí !!

Poema de Sant Jordi

Bernardo Chavero · Escritura creativa en castellano e informática

Tú eres un día muy esperado para los amantes y sus ganas.
Eres un rayo de luz que nos informa que queda menos para los días de verano.
Eres una sensación que se espera con ilusión al llegar a casa del trabajo.
Eres rosa roja, blanca, rosa, eres literatura, novela, poesía.
Eres esperanza de un amor no correspondido, pero también eres alianza de un amor eterno.
Eres tan especial SANT JORDI, que me llenas de alegría el día y la noche de pasión.

Rosas y fresas

Bernardo Chavero · Escritura creativa en castellano e informática

En Sant Jordi, no sé por qué, lleno de amor
te mandé un día una rosa entre fresas,
Amor mío, tu boca con la que a todos embelesados dejas,
besó la rosa sin comer las fresas.

Al mes siguiente, una mañana te envié otra rosa entre las fresas,
pero amor mío, tu boca con ansia y no con amor,
comió las fresas, pero no besó la rosa.



Vocabulari Baix Empordanès

Antoni Comes, Gutí Bakalaeva, Imma Pou, Mario Moner,

Miquel Alejandro Martínez, Rosa Cufí · Taller de Lectura en Català

En el taller de lectura en Català, que portem a terme cada dimecres de 16h a 17:30 a Ca la Rafaela, aprofitant que el centre d'interès d'aquest any és el Baix Empordà, vam decidir crear un petit recull de paraules que escoltem a la nostra comarca i que no s'empren a la resta del territori català. A veure si en sabeu més i ens les feu arribar. Esperem que us agradi.

1. BRUNYOL: BUNYOL
2. CORCULLA: PETXINA
3. ENXERINAR: ENRABIAR
4. ESTUBA: XAFOGOR
5. FEIXINA: FEIX DE LLENYA
6. FINAR: COMPRAR
7. GAROTA, GAROINA, URIÇ: ERIÇÓ DE MAR
8. MESELL: TOSSUT
9. SIGLANTANA: SARGANTANA
10. XEFLA: TERTULIA
11. XALAR: GAUDIR
12. TRUMFA: PATATA
13. EMPASSEGAR: ENTREBANCAR-SE
14. ARA PLÀ: EXCLAMAR-SE
15. QUILLAR: ANAR MÉS LLUNY
16. TUPÍ: POT
17. XARCOLAR: TREURE MALES HERBES DEL BLAT
18. SA: SALAR ÉS
19. CURULL: BEN PLE
20. PATALLIDA: LAPA
21. ESCALIPATXO: GRANOTA
22. REVISCOLAR: REVIURE
23. TOMATA: TOMÀQUET
24. CARROTA, ESTAFANÒRIA: PASTANAGA
25. XEIXANTA: SEIXANTA (60)
26. XAMFAINA: SAMFAINA
27. CAÇAR (BOLETS, ESPÀRRECS, CARGOLS): BUSCAR

La vida es bella

Fatiha Khattout · B1

Hermosas y conmovedoras palabras sobre la vida, hay muchas frases que las expresan, sean felices o tristes, cada uno de nosotros se expresa a su manera sobre la vida y cómo pasan los días, y hay muchas frases que son frecuentes sus condiciones. El exilio o vivir en el extranjero es una de las experiencias más interesantes y desafiantes al mismo tiempo, es una experiencia valiosa que demuestra tu disposición a asumir riesgos. Pero para vivir es completamente diferente. En una de las ciudades queridas de Marruecos y en una de las casas de la ciudad de Alhucemas se encuentra Muscat, esta ciudad que se caracteriza por su increíble clima en verano e invierno, templado en verano puedes ver el cielo azul, la mayoría de los días del año y cuenta con una variedad de atractivos que atraen a turistas de todas partes. Crecí en Alhucemas y allí me casé hasta que el destino así lo quiso, así que mi marido y yo nos mudamos a vivir a España. Vivir en un país diferente al tuyo es realmente una rica experiencia que te abre muchas puertas y amplía tus horizontes de pensamiento, y es una maravillosa oportunidad para formar relaciones sociales nuevas y desconocidas. Nos instalamos en Palamós, una ciudad preciosa que me encantó con su mar tranquilo y bonito. Rápidamente me adapté como si estuviera en mi ciudad de origen, por su similitud en clima y ubicación geográfica, traté de reconstruirme con esfuerzo, estudié y aprendí el idioma y conocí su cultura y personas nuevas, y aprendí la espontaneidad y la ingeniosidad, de buen grado, en el trato con caras nuevas sin ser objeto de evasivas o engaños que le hagan caer en el abismo del camino.



El éxodo

Justo Jiménez

Abandonan sus hogares
volviendo la vista, hacia atrás,
Maldita sea la guerra
siguen su caminata
Y esa ansia de poder,
es un largo caminar,
aquí el Guernica se repite
no saben su destino
una, otra y otra vez.
no saben hacia donde van.

Vecinos que os esperan
Madre e hijos que se marchan
sus casas abiertas están,
los Padres luchando están,
sus idiomas diferentes
abuelos que se negaron
pero se entienden con la mirá.
a sus casas abandonar,
abuelos que ya vivieron
Manos malditas aquellas
la segunda Guerra Mundial.
que golpean sin compasión,
a pueblos sencillos y honestos
Hijos cogeros de las manos
pueblos con Corazón.
no os separéis de mí,
vigilar al pequeño peludo
Corazón, repartido el suyo
pues de la familia es,
sangrándole está de dolor,
y también ha de venir.
han dejado sus casas, sus hombres
Hay personas que nacen
y miran con ilusión
bajo el signo de nuestro dios,
a que otros pueblos les reciban
y hay otras que lo hacen
y lo hagan con amor.
sin signo ni corazón.

8-3-2.022

No a la invasión de Ucrania

Justo Jiménez

Dadme la mano Madre
que dormido me quiero quedar,
miedo me dan las noches
miedo las madrugadas.
Papá, ya hace tiempo que se fue
Y no nos viene a visitar,
¿Por qué, a todos los niños
nos faltan nuestros papas?
Dicen que hay guerra
que nuestro país,
luchando está.
¿Por qué luchan los hombres?
¿Por qué se han de matar?
¿Por qué ese señor
con nuestra casa,
se quiere quedar?
Váyase de mis calles
de mi pueblo,
de mi ciudad,
váyase de mi país
y déjenos en paz.
Cuando yo sea mayor, explicaciones me has de dar,
de el por qué con mi pueblo, tú te portaste tan mal,

Y todos, todos tus crímenes, has de pagar.

4-3-2.022



Cuadros. Elena Dontsova



Tapís “Gavines juganeres”. Imma Pou





Crucigramas

EN EL MAR

10 el erizo la orca el arenque la estrella de mar

el pez espada el caballito de mar la mantia el pez marfillo

la langosta el lenguado la merluza el atún

el pulpo la medusa la gamba el cangrejo

la ballena el delfín el tiburón la tortuga

1

1 2 3 4 5 6 7 8 9 10

1 2 3 4 5 6 7 8 9 10

1

1 2 3 4 5 6 7 8 9 10

1 2 3 4 5 6 7 8 9 10

EN EL PUERTO Y EN LA ESTACIÓN DE FERROCARRIL

el barco el capitán el bote el jefe de estación

la pasarela la cabina la locomotora el revisor

la popa el puente el tren la ventanilla

la proa el marinero el ancla el vagón



Crucigramas

28

LAS PARTES DEL CUERPO

los hombros
el antebrazo
los brazos
el codo
la muñeca
las manos
el dedo
los pulgares
el tórax
el estómago
la cintura
la espalda
las piernas
los muslos
las rodillas
la pantorrilla
el tobillo
el pie
el talón
el dedo gordo del pie

29

1

1
2
3
4
5
6
7
8
9
10

35

1

1
2
3
4
5
6
7
8
9
10

OFICIOS Y PROFESIONES







el cartero
el veterinario
la doctora
el camarero
el electricista
el albañil
el mecánico
la peluquera
el fontanero
la dependienta
el agricultor
el cocinero
el obrero
la secretaria
el carpintero
el bombero
el empleado
el ama de casa

34





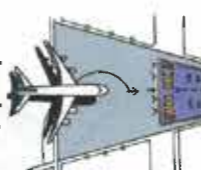

Crucigramas

58

 la cabina	 el avión	 la sala de espera	 el aeropuerto
 el asiento	 las alas	 los pasajeros	 el billete
 el auxiliar de vuelo	 la escalera	 la torre de control	 la aduana
 las maletas	 el piloto	 la pista	 el pasaporte

EN EL AEROPUERTO

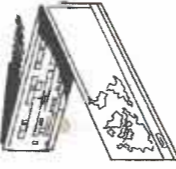

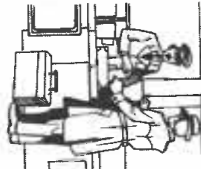
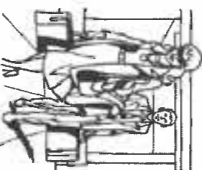
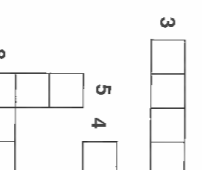
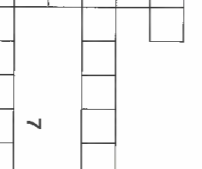
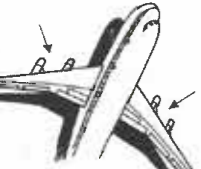
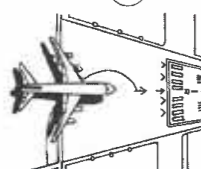
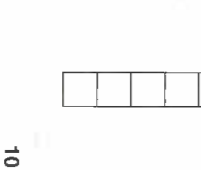
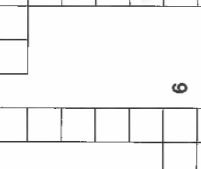







1



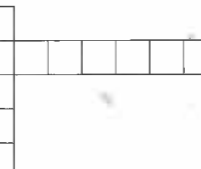
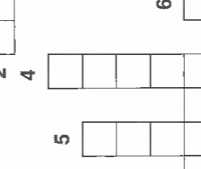
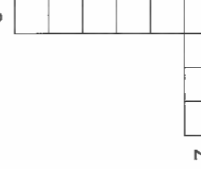

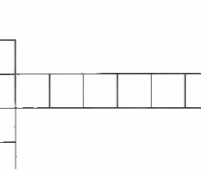
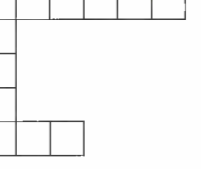
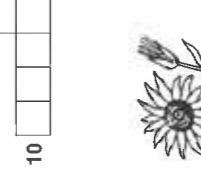















 1	 2	 3	 4
 9	 5	 6	 7
 10	 8	 3	 5

59

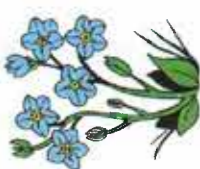
1

LAS FLORES

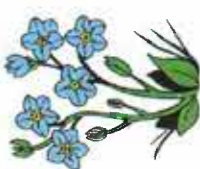
 4	 3	 2	 1
 5	 4	 5	 3
 6	 6	 9	 7
 10	 9	 8	 8

 los narcisos	 los iris	 las rosas	 las margaritas
 los tulipanes	 los girasoles	 los tulipanes	 las orquídeas
 el ciclamen	 los pensamientos	 las amapolas	 los claveles
 las violetas	 las campanillas	 las mimosas	 el muguete
 los lirios	 los gladiolos	 las anémonas	 los jacintos
 los nomeolvides	 los gladiolos	 las anémonas	 los jacintos

65

64





Crucigramas

70

LOS INSTRUMENTOS MUSICALES

1

71

Galería de fotos: Carnaval (Curs 2020-21)





Galería de fotos: Sant Jordi (Curs 2020-21)



Galería de fotos: Festa fi de curs (Curs 2020-21)





Galería de fotos: Setmana cultural (Curs 2021-22)







Galería de fotos: Altres



